



ORDENANÇA DE CONVIVÈNCIA CIUTADANA

TÍTOL PRIMER Disposicions Generals

Capítol I Principis bàsics de la convivència ciutadana

Article 1.- El marc territorial i d'aplicació d'aquesta Ordenança Municipal és la Vila d'Argentona, essent la seva finalitat la d'establir les bases per assolir un major nivell convivencial, millorant alhora el tracte en les relacions veïnals i humanes que es produeixen entre tots els ciutadans del nostre poble.

Article 2.- La present ordenança té per objecte la regulació de les normes que haurien de garantir un alt nivell convivencial en les relacions de la vida ciutadana.

S'han d'evitar totes les actituds individuals i col·lectives que atemptin contra la dignitat de les persones, siguin quines siguin les condicions socials, culturals, de gènere, d'edat o d'origen de les persones agreujades.

Les persones que conculquin la dignitat de tercers, de fet o de paraula, mitjançant insult, burla, molèsties intencionades i innecessàries, coacció psíquica o física, agressions o fets anàlegs, seran sancionades d'acord amb la present Ordenança, sempre que les seves accions signifiquin un atemptat contra la convivència ciutadana i sense perjudici de les actuacions penals que se'n puguin derivar.

Que l'objecte d'aquestes conductes siguin infants, persones amb discapacitats físiques o psíquiques que les facin especialment vulnerables, o autoritats i funcionaris que actuïn en l'exercici de les seves funcions, constitueix una circumstància agreujant.

Article 3.- Els principis bàsics de la convivència ciutadana són el respecte mutu, la tolerància, la solidaritat, i la no discriminació per raó de sexe, raça, creença religiosa i ideològica.

Article 4.- Es rebutja la violència física o psíquica entre persones o col·lectius.

Són sancionables les conductes i comportaments que atempten contra la convivència ciutadana i les activitats coercitives o coercitives que no tinguin rellevància penal, com ara baralles i discussions a la via pública que tinguin repercussions públiques. És una circumstància agreujant que causin aldarulls o desordres públics.

L'Ajuntament facilitarà i donarà suport a totes les iniciatives que condueixin al debat, a l'intercanvi d'opinions i a la resolució democràtica dels conflictes ciutadans, sense perjudici del recurs a la jurisdicció competent perquè, en darrer terme, adopti una resolució.

Article 5.- L'Ajuntament facilitarà i donarà suport, i actuarà de mediador quan així ho sol·licitin les parts, a totes les iniciatives que condueixin al debat, a l'intercanvi de parers i a la resolució democràtica dels conflictes ciutadans, sense perjudici del recurs a la jurisdicció competent per a resoldre en darrer terme.

Article 6.- No és permesa la mendicitat en tot el terme municipal. L'Ajuntament promourà i donarà suport a iniciatives ciutadanes de solidaritat amb l'objectiu de resoldre situacions personals extremes, sense la degradació de l'exercici de la mendicitat.

Els agents de l'autoritat demanaran la documentació a les persones que trobin exercint la mendicitat i les adreçaran: al Departament de Benestar Social de l'Ajuntament.

Article 7.- Cal evitar l'ostentació pública de l'embriaguesa o la drogadicció. En aquest sentit, l'autoritat municipal podrà acompanyar les persones que manifestament estiguin sota els seus efectes, als serveis assistencials municipals.

L'Ajuntament promourà i donarà suport a les iniciatives ciutadanes destinades a la reorientació d'aquestes persones.

Article 8.- Els establiments públics que despatxin begudes alcohòliques han de complir estrictament les normes referents als menors i la restant normativa relativa a la venda de begudes alcohòliques segons el destinatari o comprador i el tipus de beguda. L'incompliment suposarà la immediata incoació d'expedient per procedir a la seva clausura, sense perjudici de donar-ne compte a les altres Administracions públiques competents en la matèria a fi que procedeixin a les sancions governatives o judicials que corresponguin.

Qualsevol establiment en el qual es comprovi que es porta a terme la venda o distribució il·legal d'estupefaents serà immediatament clausurat.

Així mateix, aquests establiments han d'abstenir-se de servir qualsevol mena de beguda alcohòlica a aquelles persones que manifestament estiguin sota els seus efectes i produeixin alteracions d'ordre públic.

Per raons de seguretat pública i sense perjudici de la normativa específica d'aplicació, es prohibeix la venda, dispensació o consum de begudes alcohòliques en llocs, espais, vies o transports públics.

S'exceptuen d'aquesta prohibició els llocs i dates puntuals autoritzades expressament per l'Ajuntament, com per exemple, terrasses i festivitats públiques.

En cas d'incompliment de la prohibició de consum i dispensació de begudes alcohòliques, els agents de l'autoritat podran intervenir les begudes que seran eliminades.

Article 9.- L'Ajuntament promou i presta suport a les iniciatives ciutadanes destinades a la prevenció i al tractament de les drogodependències.

En els termes de Llei 1/92, de 21 de febrer, sobre seguretat ciutadana, es prohibeix el consum de drogues tòxiques, estupefaents o substàncies psicotròpiques en llocs, vies públiques, establiments o transports públics, així com la tinença il·lícita, tot i que no estigués destinada al tràfic de drogues tòxiques, estupefaents i substàncies psicotròpiques, sempre que no constitueixi infracció penal així com l'abandonament en els llocs abans esmentats, d'útils o instruments utilitzats per al consum.

Article 10.- No és permès alterar la seguretat col·lectiva o originar desordres en les vies, espais o establiments públics.

Article 11.- En el supòsit de desobeir les ordres de l'autoritat o dels seus agents s'estarà al

que disposa l'article 26 apartat h) de la Llei Orgànica 1/1992, de 21 de febrer, sobre protecció de la Seguretat Ciutadana.

Article 12.- Qualsevol tipus d'arma només podrà ser usada dins dels terrenys cinegètics i camps o espais habilitats a l'efecte. Sempre que es portin fora d'aquests terrenys, les armes aniran desmuntades o dins de les seves fundes i acompanyades de la respectiva llicència d'ús.

A part de les responsabilitats penal, civil o administrativa en què puguin incórrer els interessats, seran sancionats per l'Administració municipal, donant compte a l'Organisme corresponent de la infracció comesa.

Article 13.- Els menors abandonats o extraviats seran acompanyats a les dependències de la Policia Local, i lliurats, els primers a les autoritats competents, i els altres en custòdia a disposició dels seus pares o tutors. Si fos un particular que els trobés, ha de lliurar-los a un agent de la Policia Local.

Article 14.- Tots els infants en edat d'escolaritat obligatòria tenen el dret i el deure d'anar a l'escola. Es responsabilitat dels pares i tutors garantir-los el normal exercici d'aquest dret. Els agents de l'autoritat que trobin al carrer, en horari escolar, infants d'aquestes edats als acompanyaran a casa dels pares, i en donaran part a la direcció de l'escola i al Departament de Benestar Social de l'Ajuntament on estiguin matriculats, per tal que estudiï el cas i cerqui, si ho creu oportú, les solucions més adients.

En el supòsit que els infants estiguin sense escolaritzar la Policia Local en donarà compte a la regidoria d'ensenyament de l'Ajuntament.

Si els infants pertanyen a d'altres poblacions se'n donarà compte a la Policia Local del Municipi corresponent.

Article 15.- Es fomentarà l'educació vial a les escoles. En aquest sentit l'Ajuntament els cursos, conferències, debats i qualsevol altra activitat escolar que serveixi per educar els menors en aquesta matèria.

Article 16.- La Policia Local vetllarà per la seguretat dels menors al transitar per la via pública. Es responsabilitat de tots els conductors extremar les precaucions davant la presència de menors a la via pública.

Article 17.- L'Autoritat municipal facilitarà amb els recursos al seu abast, l'exercici dels drets de manifestació i d'expressió en l'àmbit del municipi, quan disposin dels permisos necessaris i amb respecte dels drets i llibertats alienes.

Article 18.- Els agents de l'autoritat, els quals a petició del ciutadà hauran d'identificar-se, s'adreçaran als ciutadans amb el màxim respecte i consideració que els obliga la seva dignitat i el seu caràcter de servei ciutadà. Els ciutadans poden recórrer davant l'autoritat municipal els actes dels agents que considerin erronis o atemptatoris a la seva dignitat.

Així mateix els policies tenen l'obligació d'informar als ciutadans dels seus drets.

Article 19.- A tots els veïns del terme municipal d'Argentona se'ls reconeixen dels drets regulars en el present títol, sense perjudici de qualsevol altre que els atorgui la legislació vigent.

Article 20.- Tots els vilatans d'Argentona tenen els drets previstos a l'art. 87 del ROM.

Article 21.- Tots els habitants del terme municipal i els foranis que posseeixin béns en el municipi són obligats:

- a) A complir les obligacions que determinin les ordenances municipals i els bans dictats per l'Alcaldia.
- b) A contribuir, mitjançant les prestacions econòmiques i personals establertes per la Llei i per les ordenances fiscals, a l'exercici de les competències municipals. Els impostos i les taxes s'han de satisfer en els períodes voluntaris que es determinin.
- c) A facilitar a l'Alcaldia, només en el cas que la legislació ho prevegi, les dades i estadístiques que els siguin sol·licitades.
- d) A comparèixer davant l'autoritat municipal quan siguin requerits per disposició legal, amb indicació expressa del motiu de la citació.
- e) A comunicar a l'Ajuntament les baixes, les altes o les modificacions en la situació dels seus béns, immobles i establiments comercials, als efectes de reflectir en els respectius padrons els canvis de titularitat que es produeixen.
- f) Els propietaris absents del terme municipal han de comunicar a l'Ajuntament, per escrit, el nom de la persona que els representi en el municipi. En cas contrari, es presumirà que són representats per: a) pels administradors apoderats o encarregats de les finques, i b) en defecte dels anteriors, pels llogaters.
- g) Facilitar a l'Administració la realització d'informes, inspeccions, actes d'investigació i dades verídiques pròpies sobre tercers en els supòsits previstos legalment per a la tramitació de procediments administratius i desenvolupament de competències municipals.

Article 22.- En cas de produir-se alguna desgràcia o calamitat pública, l'Alcaldia podrà requerir l'ajut i la col·laboració personal i/o amb materials dels habitants del terme municipal, de manera especial d'aquells que pels seus coneixements o aptituds puguin prestar-los amb més utilitat per a la comunitat.

Capítol II

Normes de conducta en particular

Article 23.- 1. No és permesa l'estesa o exposició de robes, peces de vestir i elements domèstics en els balcons, finestres, terrasses exteriors o qualsevol altre lloc que, per raó d'orientació o situació respecte a la via pública, siguin normalment visibles des d'aquesta via.

Article 24.- 1. Es prohibida i, en el seu cas, serà sancionada, tota acció que enlletgi, embruti, produeixi danys o sigui susceptible de produir-los en llocs d'ús o servei o públic, amb independència de la reclamació dels perjudicis causats, si fossin procedents, i de la competència de la jurisdicció penal, en el seu cas.

2. Tot ciutadà, com a membre d'una col·lectivitat, té el dret i el deure de col·laborar en la conservació, defensa i neteja del patrimoni municipal, ja sigui impedint la realització de danys, o bé donant compte a l'autoritat competent en cas que adverteixi que se n'han produït.

Article 25.- En les fonts públiques no és permès:

- a) De rentar-hi cotxes, motocicletes o qualsevol altre tipus de vehicle.

- b) De rentar-hi roba, fruites, verdures o objectes de qualsevol classe.
- c) D'embrutar-hi les aigües o deixar-hi nedar gossos o altres animals.
- d) D'abeurar-hi cavalls o altre tipus de bestiar.
- e) De rentar-s'hi o banyar-s'hi.

TÍTOL SEGON **Policia a la via pública**

Capítol I **Disposicions generals**

Article 26.- S'entén per via pública, als efectes de l'aplicació de les presents ordenances, les avingudes, passeigs, carrers, places, parcs i jardins públics, zones verdes, camins veïnals, i altres béns municipals de caràcter similar.

Capítol II **Conservació de la via pública**

Article 27.- Correspon a l'Ajuntament l'execució d'obres necessàries per a la bona conservació dels elements estructurals o ornamentals de domini públic de les vies públiques. Ningú podrà, encara que fes per millorar-ne l'estat de conservació, efectuar treballs de reparació o restauració de les vies públiques, sense prèvia llicència o autorització municipal.

Capítol III **Neteja de la via pública**

Article 28.- 1. Tots els habitants del Municipi són obligats a capténir-se de tal manera que pugui aconseguir-se la màxima neteja i decòrum públics.

2. L'Ajuntament fomentarà en tot moment les accions que en matèria de neteja pública puguin exercir els particulars.

Article 29.- 1. Es funció de l'Ajuntament exercir l'acció de policia que meni a aconseguir l'estat més amunt referit de màxima neteja i decòrum públics, i exigir en tot moment el compliment de les presents ordenances, obligant els infractors a la reparació dels defectes causats, sens perjudici de la imposició de les sancions que els puguin correspondre.

2. L'Ajuntament podrà executar subsidiàriament els treballs de neteja que haguessin d'haver estat realitzats pels particulars, imposant-los el cost dels serveis efectuats.

3. Tot habitant del Municipi és obligat de posar en coneixement de les autoritats municipals les infraccions que en matèria de neteja pública conegui.

Article 30.- 1. En relació a la via pública i solars sense edificar és prohibit expressament:

- a) Llençar-hi o d'abandonar-hi qualsevol tipus d'objectes, materials, productes sòlids, líquids o gasosos, embolcalls, papers, plàstics o altres similars.

- b) Abocar-hi qualsevol mena de residus industrials, líquids, sòlids o solidificables, o que per raó de llur natura puguin produir danys a paviments o xarxes de clavegueram.
- c) Abandonar-hi mobles o aparells domèstics.
- d) Abocar-hi aigües residuals.
- e) Llençar-hi qualsevol tipus de deixalles des dels vehicles, estiguin aparcats o en marxa.
- f) Reparar-hi o de netejar-hi vehicles o màquines.
- g) Rentar-hi animals, o d'abandonar-hi animals morts.
- h) Dibuir-hi o d'escriure-hi, sigui quin sigui el mitjà, així en els seus elements estructurals, calçades, voreres i mobiliari urbà, com en murs i parets d'edificis.
- i) Col·locar-hi o enganxar-hi cartells, o de fer-hi qualsevol activitat publicitària, tret dels llocs expressament autoritzats per l'Ajuntament.
- j) Col·locar-hi pancartes, tret dels períodes electorals i sempre en els llocs expressament autoritzats. En cas d'esdeveniments populars, cívics, socials o polítics de qualsevol tipus i períodes electorals, l'Alcaldia podrà autoritzar-ne la col·locació; en cap cas, es podran col·locar pancartes i banderoles en les palmeres de tot el terme municipal.
- k) Llençar-hi octavetes i repartir propaganda a ma.
- l) Espolsar catifes o roba des de balcons, finestres o terrasses, des de les 7 del matí fins a les 10 del vespre. Fora d'aquest horari aquestes operacions es podran fer sempre que no produeixin danys ni molèsties a persones o coses.
- m) Regar les plantes situades en l'exterior dels edificis si en l'operació de rec poguessin produir-se vessament sobre la via pública, des de les 7 del matí fins a les 10 del vespre. Fora d'aquest horari aquestes operacions es podran fer sempre que no produeixin danys ni molèsties a persones o coses.
- n) Permetre que els animals hi deixin deposicions. Sobre aquest particular s'estarà a allò que disposin les presents ordenances o les ordenances sobre tinença d'animals.
- o) Fer-hi qualsevol altre acte que causi deteriorament o brutícia.
- p) Instal·lar, sense la prèvia i preceptiva autorització municipal, qualsevol tipus de senyalització informativa de la localització d'establiments, serveis...etc. L'Ajuntament determinarà les característiques d'aquesta senyalització, podent establir un model de senyal normalitzat, aplicable a tot el terme municipal.

Article 31.- 1. La brutícia produïda a la via pública serà responsabilitat d'aquells que l'haguessin causat.

2. En cas d'efectuar-se qualsevol activitat permesa o autoritzada susceptible de produir brutícia o deteriorament, els titulars de l'autorització són obligats d'adoptar les mesures necessàries en ordre a prevenir-ne aquests efectes, així com de netejar la part de la via pública i els elements urbans que n'haguessin resultat afectats. En cas d'incompliment d'aquestes obligacions l'Ajuntament podrà efectuar subsidiàriament els treballs necessaris per tal de restituir els defectes causats, essent a càrrec del titular de l'autorització el cost d'aquests serveis.

Article 32.- Correspon a l'Ajuntament, amb caràcter general, la neteja dels elements integrants de la via pública, així com de les papereres, rètols d'identificació de carrers i altres elements del mobiliari urbà, així com tots aquells espais que en circumstàncies especials determinin les autoritats municipals.

Article 33.- Correspon als particulars la neteja dels passatges privats, urbanitzacions privades o no recepcionades per l'Ajuntament, patis interiors d'illa, solars privats, galeries comercials i altres espais de natura similar.

Article 34.- 1. La neteja de les voreres de davant dels edificis, locals comercials o industrials, establiments en general i solars correspon als propietaris o llogaters d'aquests immobles. En aquelles vies públiques que no disposin de voreres, l'obligació de netejar comprèn la part del carrer més propera als immobles, amb una amplada mínima de dos metres.

2. Els residus derivats de la neteja de la via pública que efectuïn els particulars hauran de dipositar-se en bosses de plàstic i aquestes en els contenidors situats a la via pública per a la recollida d'escombraries domiciliàries.

3. En cas de nevada és obligació dels propietaris i/o usuaris dels terrenys, locals, edificis o finques urbanes en general el manteniment de la vorera neta de neu, en condicions que permetin el pas de vianants. En cap cas, la neu podrà dipositar-se sobre les reixes o imbornals ni tampoc adossada als arbres.

Article 35.- Les persones físiques o jurídiques que executin obres a la via pública, a més disposar de la corresponent llicència municipal i constituir la corresponent fiança, amb caràcter previ, són obligades de prevenir el deteriorament d'aquests espais urbans, establint els elements protectors necessaris en les zones circumdants i evitant l'abocament de terres o d'altres materials fora de la zona estrictament necessària. Aquest precepte és especialment d'obligat compliment en les obres referents a la construcció de rases i canalitzacions a la via pública.

Article 36.- 1. Els titulars d'aprofitaments especials del domini públic, tal com quioscs, parades i similars, són obligats de mantenir polida la pròpia instal·lació i l'espai circumdant que l'envolti. Als efectes d'allò previst en el present article, i sempre que la llicència d'ocupació o la concessió administrativa no ho establissin altrament, es considerarà part circumdant el conjunt de les circumferències que amb un radi de tres metres pugin traçar-se des d'un centre en qualsevol punt de límit de la projecció ortogonal sobre el pla del sòl de les instal·lacions objecte de l'ocupació.

2. Els propietaris, llogaters o concessionaris de botigues, aparadors, parades de venda itinerant, o altres, han de mantenir aquests espais en condicions adequades de netedat. En les operacions de neteja que hi efectuïn han de tenir cura de no embrutar la via pública.

Capítol IV **De la neteja i conservació** **dels elements exteriors** **dels immobles i dels solars.**

Article 37.- 1. Els propietaris d'edificis, finques, habitatges i establiments són obligats de mantenir netes i en perfecte estat de conservació les façanes, els rètols de numeració dels carrers, les parets mitgeres al descobert, les entrades i escales d'accés, les cobertes i, en general, totes les parts de l'immoble que siguin visibles des de la via pública o des d'un altre edifici o que puguin afectar a tercers o la via pública.

2. Els propietaris són igualment obligats de mantenir nets i en bon estat de conservació les xemeneies, els dipòsits, els patis interiors d'illa, els cels oberts, les conduccions d'aigua i de

desguàs, els parallamps, les antenes de ràdio i televisió i qualsevol tipus d'instal·lació complementària dels immobles.

Article 38.- Els propietaris d'edificis, d'acord amb allò establert a l'article 251 del Text refós de la legislació urbanística vigent a Catalunya, han de mantenir-los en condicions de seguretat, salubritat i ornat públic.

Article 39.- Tots els propietaris d'edificis d'una antiguitat superior als quinze anys hauran de disposar del corresponent certificat de seguretat, emès pel tècnic competent o entitats col·laboradores que es puguin crear, en el qual s'acrediti l'estat de conservació i de seguretat dels elements exteriors dels edificis que donin a la via pública o puguin afectar tercers.

L'acreditació pel compliment del deure dels propietaris de mantenir els seus edificis en els seus paraments exteriors, també es podrà dur a terme amb el dictamen tècnic previst a l'article 6 del Decret 158/97, de 8 de juliol, que regula el Llibre de l'edifici.

El certificat es renovarà cada deu anys, haurà de contenir almenys els elements i especificacions indicats al model que es reproduïx a l'Annex d'aquesta Ordenança i haurà d'anar acompanyat amb les fotografies corresponents.

L'Ajuntament d'Argentona, a través del servei tècnic competent, podrà exigir aquest certificat en tot moment.

Article 40.- El procediment per a exigir el deure de conservació de les façanes exteriors i cobertes es pot iniciar d'ofici o a instància de qualsevol persona que tingui coneixement del seu incompliment.

Article 41.- L'incompliment pel propietari de l'obligació establerta a l'article 39, facultarà l'Administració per requerir-ne el compliment, en el termini d'un mes, llevat que s'apreciïn circumstàncies de perillositat que justifiquin la seva presentació amb la màxima urgència.

Article 42.- L'interessat haurà d'acreditar el compliment de l'ordre municipal amb l'aportació del certificat de seguretat o amb algun dels altres documents ressenyats a l'article 39 amb el contingut mínim que s'hi expressa.

Article 43.- Si com a conseqüència del certificat se'n deriva la necessitat de fer les obres de conservació i seguretat, els propietaris les hauran de realitzar en els terminis fixats en el mateix certificat final d'obres emès pel tècnic director.

L'Ajuntament, en execució de la seva potestat administrativa, podrà iniciar el pertinent procediment d'inspecció urbanística i ordenar l'execució de les obres que es continguin en el certificat i les que l'informe tècnic municipal, en el seu cas, considerés pertinents, a càrrec de l'interessat, i s'iniciarà el procediment previst als articles 98 i següents del Reglament d'activitats, obres i serveis dels ens locals, aprovat per Decret 179/95, de 13 de juny, en relació amb el Reglament de disciplina urbanística.

Article 44.- En cas d'incompliment s'incoarà el procediment d'execució subsidiària, d'acord amb allò establert al Reglament de disciplina urbanística i Reglament d'obres, activitats i serveis dels ens locals. Tot això amb independència del procediment sancionador que es pugui incoar amb la normativa urbanística vigent.

Article 45.- Constituiran infraccions en matèria de conservació dels paraments exteriors dels edificis aquelles conductes que es tipifiquin com a tals en aquest capítol i en especial les

següents:

- a) No disposar del pertinent certificat de seguretat o tenir-lo caducat.
- b) No presentar el certificat de seguretat a l'Ajuntament una vegada requerit per fer-ho.
- c) No realitzar les obres necessàries que es poguessin indicar o descriure al certificat i/o en l'informe tècnic municipal, en el termini indicat.
- d) No complir l'ordre d'execució que adopti l'Ajuntament.

Article 46.- 1. Els propietaris de solars i terrenys els hauran de tenir tancats, amb tanques ajustades a les condicions edificatòries establertes en les Normes Urbanístiques del Planejament d'aplicació i els hauran de mantenir nets, sense escombreries ni residus, i en condicions adequades d'higiene, salubritat, seguretat i decòrum públic. En aquesta prescripció s'hi inclou l'obligació d'efectuar amb la periodicitat necessària operacions de desratització i desinfecció.

Així mateix, els propietaris de solars i terrenys hauran d'efectuar els murs de contenció que siguin necessaris i d'acord amb la normativa de Planejament aplicable.

2. L'Ajuntament en el supòsit d'incompliment de les obligacions previstes en l'apartat primer, requerirà als propietaris per tal que en el termini que s'assenyali executin les obres i operacions de neteja necessàries.

3. Cas que el propietari no atengui el requeriment descrit en l'apartat segon del present article, l'Ajuntament executarà les operacions amb caràcter subsidiari, essent el cost d'aquestes a càrrec del propietari, sens perjudici de la imposició de la sanció que correspongui.

Capítol V

De la retolació i numeració de la via pública

Article 47.- Retolació de les vies públiques. Les vies públiques es distingiran i s'identificaran amb un nom diferent per a cadascuna d'elles.

El procediment per a la denominació de les vies públiques serà resolt per l'Ajuntament, bé a petició dels particulars, bé d'ofici. La proposta de denominació de les vies públiques serà presentada a aprovació del Ple de l'Ajuntament.

La retolació de les vies públiques té caràcter de servei públic i ha d'estar en un lloc ben visible, col·locat al començament i al final del carrer i almenys, en una de les cantonades de cada cruïlla. A les places es posarà a l'edifici preeminent i als principals accessos.

Article 48.- Numeració de les vies públiques. Per a la numeració de les vies públiques es realitzarà el corresponent projecte acompanyat del plànol parcel·lari i es donarà informació als ciutadans afectats.

El rètol del número haurà d'ésser col·locat pel propietari de l'edifici o solar, al costat de la porta principal o al mig de la línia de la finca fronterera amb la via pública.

S'haurà d'ajustar al model o als requisits que fixi l'Administració municipal i haurà de ser conservat, en tot moment, en perfecte estat de visibilitat i neteja.

L'Administració Municipal podrà efectuar l'actualització de la numeració de les vies públiques, cada cinc anys, i sempre que existeixi una discrepància important entre la numeració existent i la realitat.

La numeració de les vies públiques s'ajustarà a les següents normes:

a) Generalment, llevat d'excepcions, a les vies públiques de direcció "mar-muntanya" se senyalaran amb números parells les finques del costat dret i amb senars les del costat esquerre.

b) Les finques que donin a dues o més vies tindran la numeració corresponent a cadascuna d'elles.

En els edificis o habitatges amb portals o entrades independents que no tinguin accés directe a la via pública, s'estimarà la relació més oportuna per donar informació de la numeració existent, com per exemple, col·locant, en el carrer al que el bloc o conjunt d'habitatges tinguin accés principal, un rètol que contingui la totalitat de la numeració a què dóna accés.

c) Les finques situades en una plaça tindran numeració correlativa de senars i parells, llevat que algun o alguns dels costats de la plaça constitueixin tram d'una altra via pública. Aquestes finques portaran la numeració corresponent a la via a què pertanyen.

d) Les finques resultants de la segregació d'una altra que ja tingui assignada numeració conservaran el número amb la indicació "A,B,C," i així successivament.

e) Així mateix, la finca resultant de l'agregació de dues o més, i a la qual ja ha estat assignada numeració, conservarà units els números, mentre no es realitzi l'esmentada revisió.

f) Els edificis de servei públic o entitats oficials, a més del número que en cada cas els correspon, hauran d'ostentar indicació del seu nom, destí o funció.

g) La col·locació de retolament i numeració dels carrers i immobles serà a càrrec del promotor de l'edifici quan es tracti de nova construcció.

h) La inexistència a les finques del corresponent element indicador de la numeració, o la discordança del que hi ha instal·lat amb la numeració oficial vigent, donarà lloc, a més de la multa corresponent, a la col·locació o la substitució de l'indicador per part dels serveis municipals, a càrrec del propietari.

i) Sense perjudici del que disposen les lletres anteriors, s'admet la possibilitat que els edificis que reuneixin condicions i característiques objectives de singularitat estètica, ús funcional, o qualsevol altra que notòriament els individualitzi, puguin ser designats, alternativament, pel nom del carrer i número, i pel nom que els caracteritzi. En aquest últim cas, únicament a efectes comercials i anàlegs.

Article 49.- Instal·lació d'elements indicadors. Els propietaris de finques estan obligats a consentir els serveis administratius corresponents per suportar la instal·lació de façanes, reixats i tanques d'elements indicadors de retolació de la via de normes de circulació o de referència de servei públic.

Els serveis seran gratuïts i podran establir-se d'ofici mitjançant la notificació al propietari i afectat, i sense més indemnització que la dels desperfectes causats.

Article 50.- Conservació dels elements indicadors de les vies públiques. És competència de l'Administració municipal el control de l'execució dels treballs i les obres necessàries per a la perfecta conservació dels elements de retolament, numeració i senyalització de les vies públiques.

Capítol VI

Us de la via pública

Secció primera Disposicions generals

Article 51.- 1. S'entén per ús de la via pública, als efectes de les presents Ordenances, l'ocupació, aprofitament o utilització que hom pugui fer-ne del vol, sòl i subsòl.

2. L'ús de la via pública pot ésser de caràcter comú general, comú especial o privatiu.

Article 52.- 1. És ús comú aquell que puguin efectuar tots els ciutadans indistintament, d'acord amb la naturalesa del bé objecte de l'ús, i sempre que l'ús que en puguin fer uns no limiti aquell que en puguin fer d'altres.

2. És ús comú especial aquell en el qual es donin circumstàncies singulars d'especial intensitat d'ús, de perillositat o d'altres similars.

3. És ús comú general aquell que, tenint caràcter comú, no tingui caràcter especial.

4. És ús privatiu aquell que impliqui una ocupació directa o immediata de la via pública, de tal manera que en limiti o n'exclougui d'altres.

Article 53.- L'ús de la via pública té en principi el caràcter d'ús comú general, el qual pot ésser exercit lliurement per tots els ciutadans, sense altres limitacions que aquelles establertes en les presents ordenances i altres disposicions legals.

Article 54.- A la via pública es prohibeix, de forma expressa, el següent:

- a) D'utilitzar-la com a lloc per a l'exercici de professions, treballs i oficis, sens perjudici de les normes contingudes en els articles següents reguladores dels usos comú especial i privatiu.
- b) La venda ambulat, llevat dels llocs autoritzats en els mercats setmanals.
- c) De col·locar-hi o deixar-hi abandonats objectes particulars, sense altres excepcions que aquelles establertes en les presents ordenances.
- d) De fer-hi dipòsits, abocaments i activitats, tret d'aquells expressament permesos en virtut d'allò que disposen les presents ordenances.

També es prohibeix la instal·lació de sistemes de captació i reproducció d'imatges, el camp de visió dels quals abasti la via pública, fora dels supòsits i en els termes previstos a la normativa sobre protecció civil del dret a l'honor, a la intimitat personal i familiar, i a la pròpia imatge i a la resta de normativa d'aplicació.

Article 55.- 1. En cas que es produïssin usos, ocupacions o activitats prohibides, o bé mancades de la llicència o concessió municipal, o bé que, tot i tenint-ne, no s'ajustessin als termes en ella establerts, l'Ajuntament ordenarà a l'interessat el cessament immediat de l'ús, l'ocupació, l'aprofitament o l'activitat, concedint-li, si s'escau, un termini per a fer-ho, d'acord amb les circumstàncies del cas.

2. Cas d'incompliment de l'ordre a la qual es refereix el número anterior, i sens perjudici de les

sancions que s'escaiguin, l'Ajuntament podrà procedir a l'execució subsidiària de l'ordre, traslladant els béns, materials o instal·lacions al dipòsit municipal per tal d'allí custodiar-los o eliminar-los. Les despeses que les operacions de retirada, trasllat, custòdia o eliminació poguessin ocasionar seran a càrrec dels propietaris.

3. Si els béns retirats no fossin reclamats en un termini màxim de quinze dies, l'Ajuntament podrà, sense altre avís, alienar-los d'acord amb les normes de contractació pública.

4. Els béns i objectes fàcilment peribles que no fossin reclamats per llurs propietaris en un temps prudencial d'acord amb la natura del cas, podran ésser lliurats a institucions de caràcter benèfic o social, o destruir-los, si calgués.

5. No obstant allò establert en l'apartat primer, serà potestat de l'Ajuntament la retirada, sense previ avís, de qualsevol objecte abandonat o material dipositat quan entorpeixi o dificulti el pas, la lliure circulació de vianants o de vehicles, la neteja, o pugui representar un perill per a la salubritat pública o la seguretat.

Article 56.- Els diversos usos, aprofitaments i instal·lacions en la via pública es regiran, addicionalment, per la legislació vigent.

Secció Segona

Us comú general per vianants, vehicles i animals.

Article 57.- 1. La circulació de vianants i de vehicles per les vies del terme municipal s'ajustarà a les normes contingudes en la legislació de seguretat viària, en les presents ordenances, l'ordenança municipal de circulació de vehicles i seguretat vial i en les disposicions que les autoritats locals puguin dictar a l'empara de la precitada legislació.

2. El control i la vigilància del trànsit l'efectuarà la Policia Local, llevat dels trams no urbans de les vies de caràcter supramunicipal.

Secció tercera

Us comú especial

Article 58.- 1. Totes les activitats, ocupacions i aprofitaments que suposin un ús comú especial de la via pública estaran subjectes, sense cap tipus d'excepció, a llicència municipal.

2. La llicència municipal serà atorgada o denegada en el termini màxim d'un mes, comptat a partir de la data de la petició. Transcorregut aquest termini sense que s'hagués produït resolució expressa, la llicència s'entendrà denegada. Si el nombre de llicències fos limitat, l'atorgament s'efectuarà mitjançant pública licitació, no aplicant-se en aquest cas el termini citat.

3. Les llicències municipals tindran vigència durant el termini que en elles s'hi determini. Si no en fixessin cap, s'entendran concedides per la durada habitual en els supòsits d'activitat de temporada, i, en la resta, fins al 31 de desembre de l'any de la concessió.

Article 59.- 1. Les llicències municipals quedaran sense efecte si hom incompleix les

condicions que s'hi estableixin, i hauran d'ésser revocades quan desapareguin les circumstàncies que en motivaren la concessió, o en sobrevinguin d'altres que, cas d'haver-se produït en el moment de la sol·licitud, n'haurien motivat la denegació.

2. Les llicències poden ésser també objecte de revocació per l'adopció de nous criteris avaluatius quan a l'atorgament.

Article 60.- No seran transmissibles les llicències que estiguin relacionades amb les qualitats personals de qui les sol·liciti, o bé quan n'estigui limitat el nombre.

Article 61.- 1. L'ocupació de la via pública podrà autoritzar-se en els casos següents:

- a) Tendals i tancats per a la celebració de revetlles, concerts, representacions i actes semblants.
- b) Ombrel·les, taules i cadires
- c) Atraccions de festa major, llocs de venda de quincalla, fira d'artesans, Fira de Ceràmica i Terrissa i similars.
- d) Competicions o actes de caràcter esportiu.
- e) Venda de llibres, roses, castanyes i productes pirotècnics en les dates en què sigui tradicional aquesta activitat a la via pública. Similarment, la venda de motius nadalencs en les dates que els són pròpies.
- f) Per a la realització d'activitats culturals o lúdiques gratuïtes i públiques, autoritzades per l'Ajuntament, fins i tot, si es fa la recapta de les aportacions que voluntàriament vulgui fer el públic assistent.
- g) Qualsevol altres ocupacions de natura similar.

2. La persona física o jurídica sol·licitant de l'ocupació haurà d'ajustar-se a les indicacions que estableixin les autoritats municipals, o llurs agents, i, si s'escau, a la reglamentació reguladora dels espectacles i activitats lúdiques.

Resta prohibida la col·locació de jardineres, testos o similars que volin sobre la via pública.

Article 62.- 1. La col·locació d'ombrel·les, taules i cadires a la via pública haurà de fer-se de tal manera que quedi lliure un pas de mesures raonables per al trànsit de vianants, que serà fixat en cada cas pels tècnics municipals atenent a les característiques i pel de l'ocupació.

2. Les llicències per a la col·locació dels elements als quals fa referència el paràgraf anterior podran tenir una durada anual, de temporada, o solament per a dies de festes i capvespres.

Article 63.- Quan hagi estat autoritzada la col·locació a la via pública de mercaderies o altres elements semblants, llur propietari estarà obligat a senyalitzar clarament el perímetre de l'espai públic a ocupar per aquests elements, sense que el pugui sobrepassar.

Article 64.- Pel que fa a les ocupacions de temporada corresponents a productes que només es venen en determinades dates de l'any, l'Alcalde determinarà discrecionalment quins d'aquests productes es permetran de vendre a la via pública.

Tindran dret preferent a aquestes premises els beneficiaris de l'any anterior, sense que això suposi una vinculació administrativa a la concessió de la llicència, que s'haurà de renovar cada any.

L'Ajuntament podrà limitar el nombre de parades d'aquesta mena de vendes i en cada llicència s'indicarà i determinarà concretament el lloc on es situarà la parada.

L'Alcalde atorgarà discrecionalment aquesta classe de llicències i, en concedir-les no estarà obligat a respectar distàncies mínimes entre parades.

Article 65.- Pel que fa a les ocupacions derivades de fires, festes, revetlles i espectacles, estaran subjectes als següents requisits i condicionaments:

1.- La concessió d'aquestes autoritzacions estarà condicionada a complir les normes dictades o que es dictin en relació a la higiene, seguretat i tranquil·litat públiques i a les normes de circulació per al trànsit.

S'haurà d'observar el Reglament General d'Espectacles i Activitats Recreatives vigent.

2.- L'autoritat municipal indicarà les vies públiques on es podran instal·lar les atraccions incloses en aquest article.

En els casos que sigui necessari, les llicències portaran concretament el lloc d'emplaçament, els dies i hores de les actuacions i el termini màxim de l'ocupació. També es podrà assenyalar la constitució d'una fiança per garantir la neteja de la via pública al final de l'ús.

3.- No es permetrà cap mena d'instal·lació que pugui produir danys o perjudicis als jardins públics o privats o al paviment i en cas que hi hagi el temor fonamentat que es produeixi danys, es podrà exigir fiança.

La determinació de la quantitat de la fiança que es pugui exigir com a garantia del que indiquen els apartats anteriors, correspondrà discrecionalment a l'Alcaldia, previ informe tècnic.

4.- L'execució de música amb qualsevol procediment en la via pública solament es podrà fer dintre de l'horari autoritzat.

5.- A la via pública no es consentirà jugar a futbol o altres coses que puguin ser un perill per als vianants i per als béns públics o privats.

6.- Es prohibeix fer fogueres a la via pública, així com dins de les propietats privades i només excepcionalment es toleraran els focs tradicionals de les revetlles de Sant Joan i Sant Pere, en llocs sense cap mena de perill, previ informe i autorització dels serveis municipals corresponents.

En tot cas, les fogueres compliran les següents determinacions:

- Les fogueres no podran col·locar-se en llocs que tanquin el pas a vehicles d'urgències.
- Es respectarà la distància de 15'- metres a cotxes aparcats i de façanes de les cases i de 500 metres del bosc.
- Mai es faran a sota de línies elèctriques, telefòniques, etc.
- Per tal de no fer malbé el paviment es posarà sorra o terra sota la foguera.
- Es cremarà bàsicament fustes, prohibint-se cremar paper o teixits que poden ser enlairats pel vent.
- Les fogueres tindran una alçada màxima de 2'- metres i un diàmetre màxim de 2'- metres.

En tot cas, és prohibit encendre fogueres si fa molt de vent.

7.- Les festes i diversions organitzades o subvencionades per l'Ajuntament, es faran d'acord amb el que aquest determini.

Article 66.- Les llicències per ocupacions circumstancials que s'atorguin per instal·lar a la via pública i en terrenys públics, tanques, puntuals, cavallets i bastides per fer qualsevol mena d'obra d'enderrocament, construcció de nova planta, ampliació, reconstrucció o reforma d'edificacions, per arrebossar façanes, pintar o reformar portalades, col·locar cornises, barbicanes, canals, desguassos d'aigua i altres obres semblants, i per a l'ocupació de la via pública amb runes i materials de construcció, es regularan per la següent normativa:

- a) 1. Es obligatòria la instal·lació de tanques en totes les construccions d'edificis, obres exteriors, enderrocs i ocupacions de la via pública amb materials destinats a l'execució d'obres interiors. L'Ajuntament podrà dispensar d'aquesta obligació qual les necessitats del trànsit o altres circumstàncies, clarament justificades, n'impedeixin o en desaconsellin la instal·lació.
2. En tot cas, les tanques o elements protectors de l'obra tindran l'alçada suficient per tal d'impedir la caiguda de materials, runes o deixalles a la via pública.
3. A la tanca protectora de l'obra s'hi col·locarà obligatòriament un rètol indicatiu de la llicència municipal, dates de començament i acabament de les obres i horari de treball.
4. a) L'ús de contenidors per a runes d'obra es regirà per allò que disposen els articles 100 a 102 de les presents ordenances.
- b) Els contractistes i propietaris que facin obres d'explanació o altres de millora o construcció d'edificis no podran envair la via pública ni ocupar-la amb runes o materials. L'amuntament i el dipòsit més o menys accidental o transitori dels materials s'haurà de fer sempre en el terreny aplanat o en l'interior de la tanca segons cada cas.
- c) Sempre que sigui preceptiva la col·locació de tanques d'acord amb aquesta ordenança, s'hi hauran de posar, als extrems, llums o fanals vermells de seguretat, encesos des de la posta fins a la sortida del sol i quan ho exigeixen les condicions atmosfèriques.
- d) Es prohibeix deixar runes, residus d'obres i terres de desmunts a la via pública, encara que es pretengui justificar-ho amb el propòsit que són per reparar o omplir els sots i igualar la superfície dels carrers.
- e) En tota mena d'obres, els contractistes deixaran lliure el pas als vianants i el carrer completament net un cop feta la càrrega i descàrrega de materials o de runa.
- f) Cas d'incompliment d'allò que estableix el present article, l'Administració Municipal procedirà a l'execució forçosa amb el contractista de les obres, essent-ne el responsable subsidiari el propietari o titular

Article 67.- Pel que fa referència a les empreses prestadores de serveis públics (aigua, gas, llum, etc.) s'estarà al que estableixi la corresponent llicència.

Article 68.- *Derogat per l'entrada en vigor de l'ordenança municipal d'ús de la via pública amb la instal·lació de terrasses*

Article 69.- Amb motiu de fires o festes tradicionals es podrà autoritzar als propietaris o titulars d'establiments o associacions i entitats ciutadanes, previ informe dels Serveis Municipals i de la Policia Local, al guarniment de carrers i al seu tancament, per a la celebració d'activitats, d'acord amb les condicions que en cada cas s'estableixin.

Acabat el període autoritzat, els organitzadors hauran de retirar els elements i material emprats.

Article 70.- 1. La publicitat a la via pública requerirà llicència municipal, siguin quin sigui el mitjà emprat: rètols de locals, tanques, cartells o propaganda oral mitjançant altaveus o amplificadors de so situats en llocs fixos o en vehicles.

2. La publicitat que per qualsevol dels mitjans més amunt relacionats s'efectuï dins el municipi haurà d'utilitzar de forma preferent la llengua catalana. Quan això no sigui possible per alguna causa, podrà fer-se en versions bilingües dels rètols o missatges publicitaris.

3. Els rètols a col·locar en edificis o locals hauran de subjectar-se a les condicions següents:

- a) El tamany del rètol, cartell o banderola guardarà proporció amb l'edifici on s'hagi de col·locar.
- b) Les fixacions seran sobre elements sòlids, i del propi local que anunciï.
- c) Si el rètol és en banderola, es situaran de manera que cap dels seus punts no es trobi a una alçada inferior als 2'50 metres per sobre de la rasant de la voravia i que llur vol no sigui superior, en cap punt, a l'amplada de la vora-via menys de 0'60 metres amb un màxim de 0'50 metres.
- d) En cap cas poden instal·lar-se rètols projectats sobre la calçada.
- e) Els colors del rètol evitaran estridències visuals que puguin dificultar altres activitats a la via pública. Cas que s'utilitzi algun mecanisme d'il·luminació, la llum del rètol tampoc podrà ésser de colors estridents, ni intermitent.
- f) Les altres establertes a la normativa del planejament vigent.

4. Els cartells i tanques publicitàries requeriran, per poder ésser autoritzats, les condicions següents:

- a) Complir els requisits assenyalats en l'apartat segon del present article en relació a l'ús de la llengua catalana.
- b) El tamany no podrà superar en cap cas els 6 metres quadrats de superfície.
- c) Els colors i disseny del cartell o tanca no hauran d'ésser estridents, i hauran de reunir unes condicions estètiques mínimes per tal que no enlletgeixin l'entorn urbà on s'hagin d'instal·lar.
- d) Les fixacions i anclatges que puguin requerir hauran de satisfer les condicions de seguretat necessàries per tal que no suposin un risc per a vehicles o vianants.
- e) Les altres previstes en la normativa de planejament vigent o en la normativa sectorial d'aplicació.

Resta totalment prohibida la col·locació de pancartes o cartells adhesius o de qualsevol altra forma de propaganda en suports públics o privats, llevat d'aquells llocs expressament autoritzats o habilitats a l'efecte.

Això no obstant, prèvia llicència municipal, s'autoritza, amb les limitacions previstes a l'art. 30 apartat j), la col·locació de pancartes i cartells que no facin malbé, ni embrutin la superfície i que siguin de fàcil extracció, sempre que les associacions o les entitats reconegudes en el registre d'entitats, que projectin dita dita activitat es comprometin a retirar les pancartes i els cartells en un termini de trenta dies si no és que renovin el termini abans de la seva caducitat per trobar-se en alguna campanya.

La col·locació de pancartes en els arbres de tot el terme municipal requerirà, a més de la prèvia llicència municipal, el compliment de les següents condicions en la col·locació, per

evitar danys als arbres:

- I) Les pancartes es subjectaran al tronc de l'arbre amb cordes o cordills o material plàstic, mai amb filferro o elements metàl·lics, grapes, xinxetes..... etc. o cap altre material que pugui perjudicar als arbres.
- II) Sota la corda o cordill de subjecció, es posarà un element de protecció que envolti tot el tronc.
- III) La pancarta estarà a l'alçada que es determini en la corresponent llicència per evitar problemes circulatoris.

Article 71.- 1.- La persona responsable de la col·locació serà la persona física o jurídica que consti com a anunciadora. Quan aquesta no sigui identificable, la responsabilitat subsidiària correspondrà a la persona responsable material del fet.

2.- En qualsevol cas les persones responsables estan obligades a la retirada de tots els cartells col·locats sense autorització municipal. L'Ajuntament podrà procedir a la seva retirada de forma subsidiària, el cost de la qual anirà a càrrec de la persona responsable directa o subsidiària, sens perjudici de les sancions corresponents.

Article 72.- Els agents de l'autoritat podran retirar o intervenir els materials o mitjans emprats quan es realitzi qualsevol de les activitats anteriors que suposi un perill per a la seguretat de les ciutadanes i els ciutadans.

Secció quarta **Llicències de guals**

Article 73.- 1. S'entén per gual a la via pública, l'ús privatiu a precari de la vorera per tal de facilitar l'entrada i sortida de vehicles a recintes.

2. A aquests efectes, s'entendrà com a gual tota entrada a un recinte privat on s'hagi d'accedir a través de l'espai públic.

3. Els guals es podran concedir amb caràcter permanent o temporal, respectant sempre la seva condició de precarietat.

4. Només es concedirà una llicència de gual per ubicació d'activitat o llicència d'activitat, excepció feta d'aquelles ubicacions que disposin de dos o més espais que no es puguin comunicar interiorment, mitjançant vehicles, en els quals casos se'n podran concedir, un per espai.

5. En els garatges-aparcament es podran concedir tantes llicències de gual com accessos, d'entrada i/o sortida, aquests tingui.

6. Els guals es concediran amb l'horari consecutiu.

7. Com a màxim, es concedirà una amplària igual a la de la porta d'accés al recinte més 1,20 metres. En aquells casos en que l'interès públic ho aconselli, es podrà augmentar aquesta amplària.

8. Els guals per activitats es podran concedir pel mateix horari de l'activitat, prèvia justificació. De no ser així, es concedirà de 8 a 20 hores.

9. No es permesa la construcció de rampes, instal·lació provisional de elements mòbils, col·locació de rajoles o similars, tan sols és permesa la utilització momentània d'elements mòbils, limitats al moment d'entrada o sortida del vehicle al recinte, amb l'obligació de retirar-los tan bon punt hagi finalitzat la maniobra d'entrada o sortida.

10. La vorada d'accés als gual s'haurà de modificar per una altra de tipus remutable homologada per l'Ajuntament. En voreres d'amplada inferior a 1,15 m, s'utilitzarà les peces de vorada remutable tipus T-3 H, i en voreres d'amplada superior a 1,15 m, s'utilitzarà les peces de vorada remutable tipus cp Manresa.

S'adjunta com a annex III croquis de les característiques de les peces remuntables.

11. Si la morfologia del vial i/o l'especificitat del gual ho aconsellen l'Ajuntament podrà autoritzar altres dissenys de vorada que els que contempla aquesta Ordenança.

12. Davant dels guals no podrà ésser estacionat cap vehicle, ni tan sols el del seu titular o titulars, durant l'horari concedit.

13. Només podran sol·licitar i, en el seu cas, ésser titulars de la corresponent llicència de gual:

13.1 Els propietaris i els arrendataris de recintes.

13.2 En el cas que es sol·liciti un gual a un recinte privat on hi hagi diferents propietaris i/o arrendataris, es sol·licitarà a nom de la comunitat.

14. El titular de la llicència serà l'únic responsable del compliment de totes les obligacions que li competin i de les instruccions que se li donin.

15. La llicència que autoritzarà el gual tindrà caràcter a precari i discrecional, per tant, l'Ajuntament es reserva la facultat d'efectuar les modificacions que consideri necessàries, o procedir a la seva supressió, per canvi de circumstàncies en la via pública o per raons d'interès públic, sense haver-hi lloc, en cap cas, a indemnització o compensació de cap mena.

16. La llicència que autoritza el gual serà personal i intransferible a altri, i no donarà lloc a cap dret que no sigui l'ús de la vorera per facilitar l'entrada i sortida de vehicles.

17. L'operació de substitució de la vorada, si s'escau, anirà a càrrec del titular de la llicència i haurà de ser supervisada pels tècnics de l'Ajuntament d'Argentona.

18. En el cas que es sol·liciti una llicència de gual per a una activitat en tràmit de concessió de llicència, es concedirà el gual amb caràcter temporal per a 12 mesos renovable fins l'obtenció de la llicència d'activitat només en el cas de causes imputables a l'administració. En el supòsit de denegació de la llicència d'activitat, aquesta denegació s'extendria a la llicència de gual.

19. Es responsabilitat del titular de la llicència, mantenir la vorera i la vorada en perfectes condicions de conservació i de senyalització, essent al seu càrrec qualsevol reparació de desperfectes que siguin imputables al seu ús.

Article 74.- Els guals es classifiquen en:

Guals per a ús d'activitats.

Guals per a ús de garatges-aparcament.

Guals per a ús de garatges particulars.

Guals per a ús de persones amb mobilitat reduïda.

Article 75.- S'entén com a guals per a ús d'activitats, aquells que es sol·liciten per l'entrada de vehicles a recintes per a exercir una activitat industrial o comercial dins d'un local per a la que ha de disposar de la corresponent llicència municipal i que exerceixi una activitat que exigeixi necessàriament l'entrada i sortida de vehicles.

Article 76.- S'entén per garatge-aparcament aquells que es destinaran amb caràcter regular a l'estacionament de vehicles automòbils, autocars, camions, embarcacions, caravanes o remolcs, per a 5 o més places. Aquestes places podran estar en règim de lloguer o propietat dividida.

Article 77.- S'entén com a garatge-particular aquells locals en que es tanquen un, dos, tres o quatre vehicles, embarcacions, caravanes o remolcs, dels membres d'una família o negoci familiar i la utilització dels quals no reporta el cobrament de lloguers al titular.

Article 78.- Per a la sol·licitud de la llicència, es presentarà la següent documentació en qualsevol registre municipal.

1. Instància segons el model normalitzat dirigida a l'Il·lustríssim Senyor Alcalde i firmada per l'interessat.

2. Fotocòpia del document acreditatiu de la propietat (serà suficient la fotocòpia de l'últim rebut de l'IBI) o dret a ús del baix de la finca afectada.

3. Plànol de situació, a escala 1:2000.

4. Plànol de planta del recinte, a escala 1:50 amb cotes.

5. En els supòsits de llicències de guals per a ús d'activitats i de garatges-aparcament, s'acompanyarà, així mateix, la següent documentació:

5.1 Fotocòpia de la llicència municipal de l'activitat.

5.2 Fotocòpia del document acreditatiu de treball continuat les 16 hores del dia, per aquells que sol·licitin de 12 a 16 hores.

5.3 Fotocòpia del document acreditatiu de l'horari de treball ininterromput les 24 hores del dia, per aquells que sol·licitin més de 16 hores.

5.4 En el cas de que la llicència municipal d'activitat estigui en tràmit, s'acompanyarà a més a més:

5.4.1 Document acreditatiu que la llicència de l'activitat està en tràmit i de que l'activitat ha esta informada favorablement pels tècnics municipals i el Cap Local de Sanitat.

Article 79.- Un cop rebuda la documentació a la qual fa referència l'article 1, es començarà al tràmit d'acord amb la legislació vigent. En el supòsit que es detectin deficiències en la documentació aportada, es requerirà al sol·licitant perquè la completi dins els terminis reglamentaris.

En el cas que es detectin deficiències de tipus tècnic, es notificaran a l'interessat abans que expiri el termini indicat en el punt 2, i l'Alcaldia concedirà un termini de quinze dies per contrarestar-les, fent l'advertiment de la caducitat de la sol·licitud.

Per emetre aquest informe, els serveis tècnics podran realitzar les oportunes inspeccions

prèvies del local o instal·lació.

1. En el termini de dos mesos després de la sol·licitud, l'Alcaldia d'acord amb els informes tècnics indicats al punt 1 podrà:
 - a) Denegar de forma expressa i motivada la llicència per raons urbanístiques, d'incompliment de les Ordenances municipals, o per raons d'interès públic.
 - b) Concedir, amb els previs informes corresponents i amb la visita de comprovació, amb resultat favorable, d'acord amb la present Ordenança municipal, la llicència de gual.

Article 80.- A fi de senyalitzar correctament el gual:

1. El titular de la llicència col·locarà en lloc visible la placa homologada, amb les característiques del gual concedit.
2. Pintarà la vorada de color groc (segons norma UNE 48.103 REFERÈNCIA B 502), al llarg de tota l'amplària concedida.

Article 81.- Pel que fa a la vorera i vorada afectades, es poden donar dos supòsits:

- Vorera d'amplada inferior a 1'15 m. d'amplada
- Vorera d'amplada superior a 1'15 m. d'amplada

Pel que fa al primer supòsit, es pot substituir la vorada per un altre remuntable del tipus T-2H o T-3H d'acord amb les determinacions de les ordenances municipals regulades de la normativa de terrenys.

Pel que fa al segon supòsit, es pot substituir la vorada per un altre remuntable de 0'35 o 0'40 tipus Manresa, d'acord amb les determinacions de l'Ordenança municipal reguladora de Serveis.

No es practicarà cap altra modificació a la vorera que l'estrictament necessària per a la correcta adaptació de la vorada a la vorera i a la calçada.

El tram de vorada modificada es mantindrà alineat amb la resta de la vorada en tota la línia de contacte amb la calçada.

Article 82.- 1. Els guals són intransmissibles excepció feta d'aquells que es sol·licitin per l'empresa constructora d'un edifici abans que es construeixi la comunitat de propietaris, en quins casos es permetrà canviar el nom.

Article 83.- Les ampliacions tant de amplària com d'horari del guals, hauran d'ésser sol·licitades pel seu titular i s'abonaran els drets que correspongui en cada cas.

Les reduccions, tant d'amplària com d'horari dels guals, hauran d'ésser sol·licitades pel seu titular i no suposaran cap despesa per al sol·licitant, ni cap abonament per part de l'Ajuntament.

Article 84.- Les baixes hauran de ser sol·licitades pel titular de la llicència i concedides per l'Ajuntament prèvies les comprovacions que correspongui.

El titular de la llicència haurà de deixar la vorada amb la vora normal del vial. En cas d'incompliment d'aquesta obligació, l'Ajuntament podrà acudir a l'execució subsidiària efectuant les adaptacions de la vorera que siguin necessàries.

La baixa tindrà efectes a partir del primer dia del semestre natural següent al de la seva presentació.

Article 85.- L'administració municipal podrà realitzar visites d'inspecció per comprovar si es compleixen les disposicions de les Ordenances municipals i les que específicament figurin en la concessió de la llicència.

Si s'observen deficiències o es produeix una vulneració en algun precepte d'aquesta Ordenança, es requerirà el titular que les corregeixi en el termini assenyalat i se li farà l'advertiment que, transcorregut aquest termini sense que es corregeixin, es procedirà a la incoació d'un expedient de retirada de la llicència.

Article 86.- Les infraccions dels preceptes regulats en aquesta Ordenança segons la seva graduació podran donar lloc a la retirada de la llicència.

1. Les infraccions es classifiquen en :

Molt greus:

- 1.1 Modificar la vorera i/o la vorada de manera diferent al contemplat en aquesta Ordenança.
- 1.2 Per pintar la vorera més metres dels que té concedits.
- 1.3 Per no destinar el recinte plenament a la finalitat indicada en la sol·licitud per a la qual es va concedir.
- 1.4 Per no haver satisfet el rebut corresponent.
- 1.5 Per la reiteració d'una falta greu.

Greus:

- 1.1 Per no fer-ne ús o fer-ne un ús indegut.
- 1.2 Per gaudir d'un gual a nom d'una persona física o jurídica diferent al titular d'una activitat o vivenda.
- 1.3 Per la reiteració d'una falta lleu.

Lleus:

Qualsevol altra infracció no tipificada en aquesta Ordenança com a greu.

Secció quinta Us privatiu

Article 87.- 1. L'ocupació de la via pública en règim d'ús privatiu estarà sotmesa a llicència municipal prèvia si l'ocupació no comporta transformació o modificació dels elements arquitectònics o infraestructurals del vial. Cas que sí comporti en alguna mesura aquest tipus de modificacions, l'ocupació requerirà necessàriament concessió administrativa prèvia.

2. La llicència d'ocupació temporal originarà una situació de possessió precària essencialment revocable per raons d'interès públic.

3. La concessió administrativa que atorgui l'ús privatiu d'una parcel·la de la via pública s'atorgarà per a una finalitat específica i aquest atorgament tindrà en tot cas caràcter

discrecional per part de l'Ajuntament.

Article 88.- 1. Les concessions s'adjudicaran mitjançant concurs públic, i d'acord amb allò que disposa el Reglament de Patrimoni dels Ens Locals i altres normes d'aplicació.

2. El termini concessional no podrà superar els cinquanta anys. L'Ajuntament estarà facultat per a resoldre la concessió abans del seu finiment si ho justifiquen circumstàncies sobrevingudes d'interès públic.

3. El concessionari estarà, en qualsevol cas, obligat a mantenir en bon estat de conservació la porció de domini públic afecte a la concessió i, si s'escau, les obres que s'hi construeixin, així com deixar lliures i a disposició de l'Administració Municipal, dins el termini establert, els béns objecte de la concessió. Addicionalment haurà de satisfer totes les obligacions que li vinguin imposades en virtut del plec de condicions, el contracte concessional, o la normativa reguladora que sigui d'aplicació.

4. Quant a causes d'extinció, resolució, rescat i caducitat s'estarà a allò que disposen els reglaments de Patrimoni i d'Obres, Activitats i Serveis dels Ens Locals.

Secció Sexta

Estacionaments reservats a la via pública per a persones discapacitades amb mobilitat reduïda

Article 89.-

S'entén per estacionament reservat a la via pública, aquella porció delimitada de la calçada sobre la que es concedeix una llicència d'ús privatiu a precari per tal de facilitar les operacions d'estacionament a persones discapacitades i amb mobilitat reduïda, com és el cas d'accés o eixida al seu domicili o lloc de treball.

Article 90.-

La llicència expressarà el seu atorgament a precari per raons d'urbanització, d'ordenació del trànsit i/o d'interès general, la identificació de la persona autoritzada, la ubicació i delimitació de l'estacionament autoritzat, el termini de vigència, l'horari, les característiques de la senyalització, així com la resta de condicions que s'escaiguin.

Article 91.-

L'atorgament és discrecional per a l'Ajuntament d'Argentona en atenció a les necessitats del trànsit, de la disponibilitat d'aparcament a la zona i de resta de criteris d'interès públic concorrents en cada cas.

Les llicències d'estacionament reservat es concediran a precari amb caràcter temporal i podran revocar-se en qualsevol moment sense dret a cap tipus d'indemnització o compensació al favor del titular de la llicència.

La llicència d'estacionament reservat només es podrà concedir en els trams de vial en els quals estigui autoritzat l'estacionament i que, a més, no dificultin ni els girs ni la visibilitat a les cruïlles.

Els estacionaments reservats es concediran amb horari consecutiu.

L'horari general serà de 0 a 24 hores. També podrà ser fraccionat d'acord amb les necessitats d'interès públic o les del titular de la llicència.

Podran ser titulars de la corresponent llicència d'estacionament reservat les persones conductores de vehicles que tinguin reconeguda legalment la condició de discapacitat amb un grau igual o superior al 65%, i amb mobilitat reduïda, que superin el barem de mobilitat i les no conductores amb els mateixos requisits i que, a més a més, siguin dependents de mitjans mecànics per a la seva mobilitat o desplaçament, que ho sol·licitin, davant del seu domicili o lloc de treball.

L'Ajuntament es reserva la facultat d'efectuar les modificacions que resultin aconsellables per raons d'interès públic o per canvi de circumstàncies en la via pública, sense haver-hi lloc, en cap cas, a indemnització o compensació de cap mena.

La llicència que autoritza l'estacionament reservat serà personal i intransferible a altri.

L'espai reservat quedarà oportunament indicat amb una senyalització vertical que contindrà la indicació de reserva d'estacionament per a persones amb minusvalia i la corresponent placa amb la matrícula del vehicle del titular.

La longitud de l'estacionament reservat per a ús d'una persona amb mobilitat reduïda serà com a màxim de 5 metres.

Article 92.-

La llicència d'estacionament reservat dona dret, mentre sigui vigent:

- A l'ús pacífic de l'espai determinat a la llicència en les condicions que aquesta estableixi i per tal d'efectuar les operacions d'estacionament del vehicle de persones discapacitades amb problemes de mobilitat.
- A reclamar de l'Administració l'adopció de mesures per tal de restablir les condicions normals d'ús d'estacionament en cas d'obstaculització del mateix per altres vehicles o objectes.
- A que la senyalització de l'estacionament sigui mantinguda per l'Ajuntament en condicions òptimes de visibilitat i comprensió.

Article 93.-

El titular d'un estacionament reservat estarà obligat a:

- Respectar la senyalització vertical i horitzontal que l'Ajuntament estableixi
- Renovar el paviment o la senyalització quan resulti malmès per la negligència del titular o usuaris del mateix.
- Efectuar en l'estacionament, al seu càrrec, quantes obres ordinàries i extraordinàries ordeni l'Ajuntament d'acord amb la llicència atorgada.
- Retornar el paviment al seu estat original un cop s'hagi deixat sense efecte o extingit la llicència d'estacionament reservat, si hagués estat objecte d'alguna modificació.

- Abonar les exaccions municipals previstes a les ordenances corresponents.

Article 94.-

No és permesa la col.locació d'elements delimitadors de l'estacionament.

No es permet cap modificació de la calçada, fora de les assenyalades per l'Ajuntament.

La senyalització de l'estacionament es farà per l'Ajuntament. No es podrà senyalitzar un estacionament pels seus usuaris, ni modificar la senyalització de l'estacionament llevat de les condicions de la llicència concedida per l'Ajuntament.

Sobre l'estacionament reservat no podrà estacionar-se cap vehicle que no sigui el titular de la llicència, durant l'horari concedit. Es permetrà la parada de vehicles el titular dels quals tingui també tarja d'estacionament de discapacitat, sempre que en el vehicle s'hi trobi el conductor, a fi de desplaçar-lo en el cas que es necessiti utilitzar l'estacionament.

Article 95.-

Es presentarà la següent documentació en el registre municipal:

- Sol·licitud segons model normalitzat dirigida a l'Il.lm. Sr. Alcalde i signada per l'interessat.
- Còpia del CIF o NIF del que resultarà titular de la llicència.
- Plànol de situació, a escala 1:1000, en el que hi figurin el mobiliari urbà i demés elements ornamentals i botànics presents a l'indret.
- Plànol de l'indret, a escala de 1:50 a 1:100.
- Rebut acreditatiu de l'abonament de la taxa per tramitació prevista a l'Ordenança Fiscal.
- Còpia de la resolució administrativa que reconegui la condició i el grau de minusvalia
- Tarja d'aparcament de discapacitat
- Còpia de la documentació acreditativa de la vinculació de la persona discapacitada amb mobilitat reduïda amb l'espai sobre el que es sol·licita la llicència. Si es tracta del domicili: còpia del document acreditatiu de la propietat o la vinculació d'aquesta persona amb el propietari de l'immoble. Si es tracta del lloc de treball: còpia de document acreditatiu de la vinculació laboral i de l'últim full de salaris
- El certificat d'empadronament s'aportarà d'ofici per l'Ajuntament

Article 96.-

Les modificacions de longitud dels estacionaments reservats i dels horaris respectius i la baixa de la mateixa, requerirà la prèvia autorització municipal que haurà de ser sol·licitada pel titular de la llicència justificant els motius de la seva petició.

La tramitació de les sol·licituds esmentades i l'estacionament reservat estaran sotmeses a

l'abonament de les exaccions municipals corresponents.

TÍTOL TERCER

Residus

Capítol I

Recollida, transport i abocament de terres i deixalles de la construcció.

Article 97.- Es consideraran terres i deixalles de la construcció els següents materials residuals:

- a) Les terres, pedres, rocs, i materials similars procedents d'excavacions.
- b) Els residus resultants de treballs d'enderroc i construcció, i en general totes les deixalles derivades de l'execució de qualsevol tipus d'obra, instal·lació o construcció.
- c) Qualsevol material assimilable als de les lletres a) i b), i aquells que, en circumstàncies especials, determini l'Ajuntament.

Article 98.- 1. L'actuació municipal en aquesta matèria tindrà per objecte la prevenció dels següents efectes:

- a) L'abocament incontrolat o inadequat.
- b) L'abocament fora dels llocs expressament autoritzats.
- c) L'ocupació indeguda de sòls o béns de domini públic.
- d) El deteriorament de paviments o elements estructurals de la via pública.

2. En cas d'infracció, el constructor i el titular de l'obra en seran solidàriament responsables.

Article 99.- 1. El dipòsit i abocament de les terres i deixalles podrà fer-se de la forma següent:

- a) Directament en els llocs de dipòsit i abocament autoritzats o en el seu cas, en les instal·lacions de valorització.
- b) En els contenidors d'obres col·locats a l'efecte en la via pública.

2. En cap cas podrà efectuar-se en els contenidors destinats a la recollida de residus domiciliaris.

Article 100.- 1. L'Ajuntament podrà imposar als propietaris i constructors de tot tipus d'obres, instal·lacions i construccions l'obligació de disposar d'un nombre adequat de contenidors d'obra. Altrament, serà facultat dels interessats d'instal·lar-ne, prèvia l'autorització municipal.

2. Cas que no s'utilitzin contenidors d'obra, els propietaris i constructors són obligats de fer-se càrrec dels residus, traslladant-los amb mitjans adequats en els llocs expressament autoritzats per a l'abocament o a les instal·lacions de valorització autoritzades.

Article 101.- 1. Tenen la consideració de contenidors d'obra els recipients normalitzats, especialment construïts per a ésser carregats i descarregats sobre vehicles de transport especial.

2. Els contenidors d'obra es col·locaran, sempre que sigui possible, en l'interior de la zona tancada de l'obra. Cas que això no sigui possible, podran situar-se a la via pública observant les prescripcions següents:

- a) S'hauran de situar davant de l'obra a la qual facin servei.
- b) No podran emplaçar-se en els llocs reservats per al pas de vianants, en voreres que no permetin una zona de lliure pas d'un metre d'amplada com a mínim, en calçades quan l'espai que quedi lliure sigui inferior a 2,75 metres en vies d'una sola direcció o de sis metres en carrers de doble sentit de circulació, en guals o espais reservats per a l'aparcament o aturada de vehicles de servei públic, ni tampoc en les zones d'aparcament interdit.
- c) Hauran de col·locar-se de manera que no entorpeixin la visibilitat dels vehicles, especialment a les cruïlles i bifurcacions.
- d) Se situaran de tal manera que el costat més llarg del contenidor sigui paral·lel a la vorera.
- e) Es prohibeix de llençar en els contenidors materials i terres que no siguin aquells definits en l'article 97 de les presents ordenances. Aquesta interdicció es refereix molt especialment a substàncies inflamables, tòxiques, explosives o perilloses, que siguin susceptibles de putrefacció o bé que desprenduin pudors o olors desagradables, i en general tot tipus de materials que puguin ocasionar molèsties als veïns o als usuaris de la via pública.

Article 102.- 1. Els contenidors d'obres s'hauran de retirar de la via pública en les següents circumstàncies:

- a) Per tal de buidar-los un cop plens, dins del mateix dia que s'hagin acabat d'omplir.
- b) En qualsevol moment, a requeriment de les autoritats municipals, o llurs agents.
- c) Definitivament, en el termini de vint-i-quatre hores, un cop finit el termini de vigència de la llicència d'obres, o de la llicència específica per a la col·locació del contenidor.

2. En retirar-los, el constructor i, subsidiàriament, el propietari o titular de la llicència seran els responsables de deixar en perfectes condicions de neteja la superfície de la via pública ocupada.

TITOL QUART

Protecció dels espais verds i del paisatge urbà.

Capítol I Objecte

Article 103.- 1. El present Capítol té per objecte la defensa del patrimoni vegetal del Municipi, en el sentit més ampli, comprenent les plantacions, llurs espais i l'entorn que els és propi, sigui quin sigui el règim de propietat en què es trobin, en la mesura que estiguin qualificats com a parc urbà pel planejament urbanístic.

2. Comprèn, també, la regulació de les condicions higièniques, fitosanitàries i estètiques que han de satisfer els jardins i espais verds, siguin públics o privats.

3. Regula addicionalment l'ús dels espais verds públics i dels elements en ells instal·lats, així com les plantacions, especialment les d'arbres, existents a les vies públiques.

Capítol II
Conservació i protecció del patrimoni
vegetal urbà

Secció primera
Plantacions urbanes d'arbres

Article 104.- L'Ajuntament exercirà el control dels arbres implantats a la via pública, i en tindrà cura de la plantació i el manteniment.

Article 105.- Es expressament prohibit de plantar, esporgar, moure, transplantar, arrencar o tallar els arbres implantats a la via pública, espais verds o parcs i jardins de propietat municipal, sense la prèvia llicència de l'Ajuntament.

Article 106.- 1. Llevat que hom disposi de la llicència assenyalada en l'article anterior, ningú podrà actuar sobre els arbres implantats en espais públics.

2. Es prohibeix en els arbres:

- a) De lligar-hi robes, filferros o fils d'aram o altres elements.
- b) De clavar-hi claus, puntes o de deixar-hi que entri en contacte amb l'arbre cap sòlid, líquid o gas que els pugui perjudicar.
- c) D'enganxar-hi rètols o pancartes.
- d) D'encendre-hi foc a prop, o d'atansar-hi cap font de calor.

3. Els propietaris d'immobles, individual o col·lectivament, poden sol·licitar autorització municipal per a conrear flors i plantes ornamentals en els clots dels arbres. En aquest cas la conservació i el manteniment anirà a càrrec dels sol·licitants, tret que en l'autorització s'assenyali altrament.

Article 107.- 1. les obres d'obertura de rases a la via pública, així com les de construcció de voreres i guals, necessitaran de la prèvia llicència municipal, i s'executaran de tal manera que produeixin el menor damatge possible als arbres i plantes implantats a la via pública.

2. Els titulars de les llicències a les quals fa referència l'apartat anterior, hauran de reposar els arbres i plantacions que resultin afectats per les obres. A aquest efecte, se'ls exigirà abans de la concessió de la llicència un dipòsit de garantia per un import equivalent al cost previst de la precitada reposició.

3. Quan s'executin obres en terrenys pròxims a arbres o plantes, s'hauran de protegir adequadament els exemplars vegetals que puguin resultar afectats, abans de l'inici dels treballs de construcció.

4. Quan s'obrin clots o rases en llocs propers a plantacions d'arbres, l'excavació no podrà aproximar-se al peu de l'arbre a menys distància que aquella equivalent a cinc vegades el diàmetre del tronc mesurat en el punt de màxim gruix. En qualsevol cas, aquesta distància serà sempre estrictament superior a cinquanta centímetres.

5. Si, com a conseqüència de l'excavació, resultessin afectades arrels de l'arbre d'un gruix superior o igual a cinc centímetres, aquestes arrels s'hauran de tallar, deixant un tall net i llis,

el qual s'impregnarà d'un producte cicatritzant adequat. El recolgament s'haurà de fer en un termini no superior a tres dies comptats des del moment de l'obertura de la rasa, regant-se a continuació.

6. La construcció d'aparcaments, soterranis o qualsevol construcció permesa en el subsòl d'un jardí exigirà la justificació de la solució adoptada en el corresponent projecte de condicionament de l'espai lliure com a jardí.

Article 108.- 1. En els projectes d'edificacions particulars, les entrades i sortides de vehicles i els locals s'hauran de preveure en llocs que no afectin l'arbrat i les plantacions pre-existents. En ordre a això, els referits projectes hauran de grafiar aquests elements vegetals.

2. Si resultés impossible el compliment d'allò que estableix l'apartat primer del present article per raons tècniques manifestament justificades, els elements vegetals seran transplantats, quan sigui possible, a altres llocs compatibles amb l'ús privat del sòl, essent el cost d'aquestes operacions a càrrec del sol·licitant.

3. Quan excepcionalment sigui inevitable la supressió d'algun arbre o plantació, en compensació a l'interès públic perturbat, els sol·licitants hauran d'abonar una indemnització pels elements vegetals afectats. Aquesta indemnització serà equivalent al cost de reposició d'un exemplar de la mateixa espècie i edat en un lloc similar, comprnent la totalitat d'aquestes despeses.

Article 109.- 1. Les companyies subministradores de serveis públics, tals com electricitat, aigua, gas, telefonia, telegrafia i similars, són sotmeses al mateix règim general de llicències prèvies per a actuacions sobre arbres en la via pública.

2. Les despeses d'esporgar, tallar i renovar els elements vegetals afectats anirà a càrrec de les companyies.

3. La col·locació de noves xarxes de subministrament, soterrades o aèries, tindrà en compte el creixement de les plantacions vegetals existents. A aquests efectes, el projecte o memòria annex a la sol·licitud de la llicència haurà de justificar aquesta circumstància adequadament.

4. En cap cas podran utilitzar arbres o elements vegetals com a suport d'instal·lacions.

Article 110.- Es prohibit de dipositar deixalles, runes, materials de construcció i qualsevol altre tipus de material que pugui dificultar el pas de l'aire, aigua o fertilitzants a les arrels de l'arbre o l'accés dels operaris de manteniment de parcs i jardins, a un a distància inferior o igual a un metre.

Article 111.- 1. Els propietaris de solars o terrenys on hi hagi arbre que limitin amb la via pública han de controlar que el creixement de l'arbre no dificulti la il·luminació del carrer, redueixi la visibilitat en cruïlles o suposi un perill o una molèstia per a altres persones o béns.

2. Si no es complís l'obligació establerta en l'apartat anterior, l'Ajuntament podrà executar subsidiàriament les operacions que siguin necessàries, el cost de les quals anirà a càrrec del propietari.

Secció segona

Parcs, jardins, places i parterres ajardinats.

Article 112.- L'Ajuntament vetllarà del bon estat de conservació dels espais ajardinats.

Article 113.- 1. Els usuaris dels espais ajardinats hauran de respectar-ne els arbres i tots els elements vegetals, així com les instal·lacions complementàries tals com escultures, enreixats, proteccions, faroles, pilars, tanques, paviments, bancs i qualsevol altre element destinat a l'ús, servei o ornamentació.

2. Es prohibeix de perjudicar els arbres, elements vegetals en general i instal·lacions complementàries, sacsejar-los, trencar-ne les branques, arrencar-ne fulles, gravar-los, gratar-los i en general de fer-hi qualsevol tipus d'actuació que els pugui perjudicar, malmetre o desmillorar.

3. No s'autoritzarà cap construcció, instal·lació o activitat que sigui disconforme amb la finalitat cultural, lúdica i ornamental dels parcs, jardins, parterres i places ajardinades. Aquesta interdicció regirà de forma especial per a les instal·lacions de contingut publicitari.

Article 114.- Els parcs i jardins que disposin de tanca, romandran oberts al públic durant l'horari que l'Ajuntament estableixi. Les autoritats municipals, o llurs agents, podran expulsar del recinte les persones que, sense justificació suficient, romanguessin dins d'ell en les hores en què el parc estigui tancat al públic.

Article 115.- 1. Les activitats que representin una limitació de l'ús públic de parcs i jardins requeriran la llicència de l'Ajuntament.

2. Aquestes llicències només es podran atorgar a aquelles activitats que tinguin un caràcter complementari de la pròpia funcionalitat d'aquestes zones.

3. Amb caràcter previ a la concessió de la llicència, el sol·licitant haurà de dipositar una garantia per tal de respondre dels possibles danys que es puguin produir com a resultat de l'activitat sol·licitada, sense perjudici que, si aquests tanmateix es produïssin, s'imposi la sanció corresponent.

Article 116.- 1. Amb caràcter general és prohibida la circulació o l'estacionament de vehicles de tot tipus en els parcs públics i zones verdes.

2. En aquells que disposin de vials interiors específics per a aquest ús, l'entrada i circulació de vehicles serà regulada de forma específica i concreta per a cadascun d'ells mitjançant la corresponent senyalització.

3. Les bicicletes i motocicletes només podran circular pels parcs i jardins públics per aquells espais on estigui expressament permès, o senyalitzades especialment.

4. Els infants, fins a set anys d'edat, podran circular en bicicleta pels passeigs interiors dels parcs i jardins, sempre que l'afluència de públic ho permeti.

5. En els parcs públics, és prohibit d'entrar-hi gossos o animals que per llur morfologia o característiques pugui produir molèsties a persones o danys a béns.

Secció tercera **Dels espais verds privats**

Article 117.- 1. Els jardins i plantacions privades i els solars i terrenys no edificats seran

mantinguts per llurs propietaris en bon estat de neteja i en les condicions fitosanitàries adequades, tenint especial cura de controlar el creixement de romagueres i bardisses, i d'esporgar els arbres que ho requereixin.

2. Els arbres de tamany mitjà i gran s'esporgaran sense desequilibrar l'estètica del conjunt, tret dels casos en els quals així fer-ho suposés perill per a persones o béns.

3. En els supòsits de manifesta negligència en la conservació adequada dels espais lliures privats o dels solars sense edificar, l'Ajuntament requerirà el propietari a efectuar els treballs de neteja i conservació necessaris i imposarà les sancions que procedeixi. De no atendre el requeriment, l'Ajuntament executarà subsidiàriament els treballs, essent el cost a càrrec del propietari, sens perjudici de les precitades sancions.

Article 118.- De conformitat amb la normativa del Pla General en relació a la protecció de l'entorn natural d'edificis, elements construïts i restes arqueològiques que formin part del Catàleg, resta prohibida qualsevol actuació que pugui transformar o alterar l'esmentat entorn natural.

Article 119.- 1. El preceptiva l'obtenció de llicència municipal per a tallar arbres en les finques de tot el terme municipal. En els casos en que així s'estableixi, la llicència podrà exigir la plantació de reposició o de compensació amb espècies afins.

2. Per tal d'assegurar el compliment de la precitada obligació de reposició o compensació, l'Administració Municipal establirà en cada cas la quantitat que el sol·licitant haurà de dipositar com a garantia, amb caràcter previ a l'atorgament de la llicència.

Article 120.- 1. En les sol·licituds de llicència urbanística de projectes de nova construcció o d'ampliació d'edificacions que puguin afectar els arbres de la finca, s'haurà de presentar un plànol de situació de l'estat inicial dels arbres, acompanyat de dues fotografies representatives, i un plànol de l'estat final de la vegetació, on s'hi especificarà els arbres tallats i les compensacions previstes.

2. Es admesa la tala sense compensació en les superfícies on s'ubiquin els elements constructius i dels arbres que es trobin situats a menys d'un metre de la tanca del solar o dels elements constructius.

3. En la resta de casos no previstos en l'apartat anterior, els exemplars tallats seran reposats amb criteris d'afinitat.

TÍTOL CINQUÈ

Contaminació acústica

Capítol I

Disposicions generals

Article 121.- Es prohibeix que les activitats i els emissors acústics, mentre duguin a terme la seva activitat, superin els valors límit d'immissió i emissió establerts en la Llei 16/2002, de 28 de juny, de contaminació acústica, de la Generalitat de Catalunya, o en la normativa municipal si fos més restrictiva.

Capítol II

Horari de tancament de bars

Article 122.- A l'objecte de garantir la tranquil·litat ciutadana i en exercici de les competències municipals previstes en l'Ordre de l'1 de juliol de 1994 i en la Resolució de 10 de maig de 1989 relativa a horaris de tancament d'establiments públics, es considera necessari regular un horari específic per tots els bars del municipi, que quedarà establert de la següent manera:

HORARI DE TANCAMENT DELS BARS

De l'1 de gener al 30 de juny i de l'1 d'octubre al 31 de desembre.

Dies no festius 00'30 h.
Dies festius..... 1'30 h.

De l'1 de juliol al 30 de setembre

Dies no festius..... 1'30 h.
Dies festius..... 2'30 h.

Capítol III

Locals i establiments comercials, de serveis, d'oci i de concurrència pública.

Article 123. Els titulars i els responsables del funcionament dels establiments han d'adoptar les mesures necessàries per a mantenir l'ordre públic i no pertorbar el descans dels veïns tant a l'interior del local com a la sortida i entrada dels locals per als clients, i també han d'adoptar les mesures necessàries perquè els seus focus emissors compleixin els valors guia d'immissió i emissió que estableix la normativa específica de sorolls i vibracions, dins el marc de la Llei 16/2002, de 28 de juny, de contaminació acústica de la Generalitat de Catalunya, o en la normativa municipal si fos més restrictiva.

Els titulars i els responsables del funcionament dels establiments han de complir estrictament l'horari autoritzat a la llicència municipal o les seves modificacions, i també qualsevol altra norma o limitació legal al respecte, que alteri les circumstàncies de les autoritzacions concedides.

Els titulars i els responsables del funcionament dels establiments han d'adoptar les mesures adequades per a evitar actes incívics o molestos dels clients a l'entrada o a la sortida dels seus locals.

Si, amb les mesures preses o pels seus mitjans propis o auxiliars, no poden evitar aquestes conductes, han d'avisar als cossos i forces de seguretat per mantenir l'ordre i la convivència ciutadana i han de col·laborar amb els agents de l'autoritat en tot moment.

Capítol IV

Aparells o instruments acústics o musicals

Article 124. Es prohibeix accionar aparells de difusió musical, joc, telecomunicació, imatge, ràdio, videojocs i televisió, reproductors de CD, cinema domèstic, i altres d'anàlegs, l'emissió del so dels quals sobrepassi els límits establerts a la Llei 16/2002, de contaminació acústica de la Generalitat de Catalunya, o a la normativa municipal si fos més restrictiva, tant si s'accionen des de la via pública com des de l'interior dels immobles.

L'autoritat municipal pot autoritzar, amb els límits i condicions adients, actes concrets a la via pública o ens locals privats que, pels seus valors culturals, socials, lúdics, religiosos o tradicionals, puguin sobrepassar temporalment els límits del soroll admissibles en condicions normals.

Capítol V

Sistemes d'alarma

Article 125. La instal·lació de sistemes d'alarma lluminosa o acústica en béns immobles, els efectes dels quals s'exterioritzin sobre la via pública, fa necessària l'obtenció de llicència municipal.

Aquesta obligació recaurà sobre les persones titulars del bé que hagin de protegir el sistema d'alarma i sobre les que, per raó de qualsevol altre títol (arrendament, usdefruit, etc...) tinguin algun dret sobre el bé.

Són responsables solidaris de la responsabilitat, per la no obtenció de llicència, els titulars de l'establiment instal·lador d'alarmes o el tècnic instal·lador si no es tracta d'un establiment.

La llicència es considerarà atorgada si, en el termini d'un mes, l'administració no ha resolt,

A l'efecte d'obtenir la llicència, s'ha de presentar una sol·licitud acompanyada amb:

-Un informe elaborat pel tècnic o per l'empresa responsable de la instal·lació, en el qual consti l'adequació d'aquest tipus d'instal·lació als estàndars normatius.

-En el cas que l'alarma no sigui connectada a una central de recepció d'alarmes, una llista actualitzada, en què consti el nom i el telèfon del titular i el de dues persones més com a mínim, a les quals es pugui localitzar en cas de necessitat per a gestions relacionades amb el funcionament de l'alarma i amb la seguretat o amb els informes de la Policia.

-Una declaració dels sol·licitants en què s'eximeixi l'Ajuntament d'Argentona i els seus agents en actes de servei, de qualsevol responsabilitat pels danys que, per qualsevol contingència, puguin sofrir els béns protegits pel sistema d'alarma, en relació amb les actuacions que hagin de portar a terme, per desconnectar l'alarma, de conformitat amb el que es preveu al penúltim paràgraf d'aquest article.

Amb les dades dels ciutadans que tinguin instal·lació de sistemes, la Policia Local crearà un registre municipal d'alarmes de la ciutat i que es regirà pel principi de reserva absoluta.

Són responsables del bon funcionament dels sistemes d'alarma les persones titulars dels béns objecte de protecció i aquells altres que, en virtut d'altres relacions jurídiques, tinguin interès en la protecció del bé.

El titular de l'alarma és responsable del compliment de les obligacions següents:

- a) Adoptar les mesures adequades per a evitar la provocació de falses alarmes
- b) Desconnectar ràpidament l'alarma quan es dispari per qualsevol causa i, si és a conseqüència d'un intent de robatori, desconnectar-la tan aviat com hagi complert la funció d'avís.
- c) Comunicar a l'Ajuntament les dades de les persones que calgui localitzar i, també les modificacions necessàries per a localitzar-les de forma efectiva en cas de necessitat.

S'autoritzen les proves i assajos d'aquells aparells, que poden ser de dos tipus:

- a) Excepcionals: els que s'han de realitzar immediatament després de la instal·lació. Podran efectuar-se entre les 9.00 h i les 21 hores en casc urbà i entre les 9.00 i les 22.00 en zona industrial.
- b) Rutinaris: són els de comprovació periòdica dels sistemes d'alarma. Només podran realitzar-se un cop al mes, amb un interval de tres minuts com a màxim, i dins l'horari anterior.

Quan, de manera casual, intencionadament o per intent de robatori, es posi en funcionament una alarma i la Policia se n'assabenti, els agents han de fer una inspecció de lloc per comprovar si hi ha alguna anomalia, prendre les mesures que la situació faci necessàries, i intentar avisar el titular perquè es faci càrrec de la situació i desconnecti l'alarma; si el titular no hi és, han d'avisar alguna altra persona perquè ho faci.

Si no es localitzen aquestes persones o no desconnecten l'alarma, la Policia, per tal d'establir la tranquil·litat ciutadana, pot desconnectar-la utilitzant els mitjans que tingui a l'abast, sense que aquesta actuació pugui ser causa de responsabilitat pels danys causats o pels que es poguessin derivar de la manca de protecció en quedar desconnectat el sistema d'alarma.

Amb aquesta finalitat, en el cas que l'alarma amb funcionament irregular sigui d'un vehicle i no se'n pugui localitzar el titular, prèvia obertura de diligències per aquesta circumstància, es traslladarà el vehicle al dipòsit municipal.

Capítol VI

Altres disposicions

Article 126.- Per tal d'evitar la contaminació acústica, també es prohibeix el següent:

- a) Dins la franja horària compresa entre les 21 hores i les 8 hores, l'execució de feines de reforma, conservació o millora dels immobles (construcció, fusteria, o altres de semblants) que impliquin el desenvolupament d'activitats pròpies d'obra ordinària.
- b) Dins la franja horària compresa entre les 21 hores i les 8 hores, l'execució de feines de reparació o instal·lació d'electrodomèstics, aparells elèctrics o instal·lacions auxiliars que impliquin l'exercici d'accions incloses en el paràgraf anterior o que superin els límits sonors que la Llei de contaminació acústica i l'ordenament municipal estableixen.

S'exceptuen les feines de reparació urgent i necessari que afectin la seguretat de persones i béns o que condicionin el subministrament dels serveis bàsics d'aigua, llum, combustible o d'altres relacionats amb la salut.

- c) Activitats en espais públic o privats o a l'interior dels immobles o comunitats de veïns que causin molèsties efectives o perjudicis a altres veïns, com per exemple, aixecar la veu, fer sorolls amb mobles, emissió de música, cantar, tocar instruments musicals o similars i ús d'aparells electrodomèstics i similars.

TÍTOL SISÈ

Règim disciplinari i sancionador Capítol I Disposicions generals

Article 127.- 1. Les accions i omissions que infringeixin allò que estableixen les presents ordenances tenen la consideració d'infraccions administratives i com tals seran sancionades.

2. L'Ajuntament, en ús de la potestat sancionadora establerta en la vigent legislació de règim local aplicarà el règim disciplinari i sancionador establert en aquest títol per tal de garantir el compliment dels preceptes de les presents ordenances.

3. Tindran la consideració d'infractors aquelles persones físiques o jurídiques que realitzessin actes interdicts o no permesos per les presents ordenances, o aquelles que no atenguessin les obligacions i deures que en elles s'hi estableixen.

Article 128.- 1. La incoació, tramitació i resolució dels expedients sancionadors per infraccions a les presents ordenances s'ajustaran a allò que preveu la vigent legislació de procediment administratiu.

2. Paral·lelament a la incoació de l'expedient sancionador, les autoritats municipals decretaran, si s'escau, la paralització de l'activitat que infringís les ordenances. No atendre l'ordre de paralització tindrà en qualsevol cas el caràcter de falta molt greu, amb independència de les altres responsabilitats que se'n puguin derivar.

Article 129.- 1. L'execució subsidiària per part de l'Ajuntament, amb càrrec a l'infractor, no serà en cap cas exonerant de la sanció que pugui correspondre en virtut de la gravetat de la infracció.

Tant l'import dels costos de l'execució subsidiària com la pròpia sanció tenen caràcter de debit administratiu i, en conseqüència, se'n pot exigir el pagament en via executiva, cas que no s'atengués en el termini de pagament en període voluntari.

Article 130.- 1. Les infraccions als preceptes de les presents ordenances es classifiquen, en virtut de llur gravetat, en lleus, greus i molt greus.

2. La quantia econòmica de la sanció serà fixada atenent la gravetat de la infracció, els perjudicis causats als interessos col·lectius, la reincidència, el grau de responsabilitat de l'infractor, i les circumstàncies específiques de cada cas.

Capítol II

Gravetat de les infraccions

Article 131.- Són infraccions lleus:

- a) *Incompliment per acció o omisió dels preceptes establerts els articles 24 i 30 lletres a) h) l) m) i o), sempre que l'import del dany causat, si s'ha causat efectivament, o de la reparació de l'acció feta, si procedeix, tingui un cost inferior als 100 €.*
- b) Qualsevol altre infracció del que es preveu en la present ordenança que no estigui tipificada com a greu o molt greu.

Article 132.- Son infraccions greus:

- a) La reincidència en la comissió d'infraccions lleus.
- b) L'incompliment per acció o omisió dels preceptes establerts en els articles 7, 14, 21, 25, 30, apartats b) c) d) e) f) g), i) j) k) n) i p), 35, 37, 38, 39, 43, 48, 54, 61, 62, 63, 64, 65, 66, 67, 68, 70, 73, 80, 81, 91, 93, 94, 100, 101, 102, 106, 107, 109, 111, 113, 116, 117, 121, 122, 123, 124, 125 i 126 de les presents ordenances.
- c) L'incompliment per acció o omisió dels preceptes establerts als articles 24 i 30, lletres a) h) l) m) i o) sempre que l'import del dany causat o de la reparació de l'acció feta, si procedeix, tingui un cost superior als 100 €.
- d) Realitzar activitats, o qualsevol acte que requerís llicència, permís o autorització de l'Ajuntament, sense que aquesta hagués estat concedida.
- e) La comissió d'infraccions lleus que suposin una alteració rellevant de la tranquil·litat o de l'exercici dels drets d'altres persones o activitats; una pertorbació rellevant de la convivència que afecti a la salubritat o ornat públics.
- f) La comissió d'infraccions lleus que pertorbin l'ús o funcionament dels serveis públics o el deteriorament rellevant d'equipaments infraestructures, instal·lacions o elements d'un servei públic.

Article 133.- Constitueixen infraccions molt greus:

- a) La reincidència en la comissió d'infraccions greus.
- b) No atendre una ordre o requeriment de les autoritats municipals d'aturar o efectuar una acció, activitat, obra, instal·lació, tala, o treball de conservació o neteja.
- c) La infracció per acció o per omisió dels preceptes establerts en els articles 2, 4, 8, 22, 34.3, 35, 46, 49, 81, 105, 118, 119 i 120 de les presents ordenances.
- d) La comissió d'infraccions greus que suposin perill per a les persones o coses; una pertorbació greu de la convivència, que afecti de manera greu, immediata i directa a la tranquil·litat o a l'exercici de drets legítims d'altres persones, o al normal desenvolupament d'activitats de tota classe, conformes amb la normativa aplicable o a la salubritat o ornat públic, sempre que es tracti de conductes no subsumibles en els tipus previstos en el capítol IV de la Llei 1/92 de 21 de febrer, de protecció de la seguretat ciutadana.
- e) La comissió d'infraccions greus que suposin d'impediment de l'ús o funcionament dels serveis públics o el deteriorament greu i rellevant d'equipaments infraestructures, instal·lacions o elements d'un servei públic.

Capítol III

Quantia econòmica de les sancions

Article 134.- Les autoritats municipals imposaran les sancions en quantia proporcionada a la gravetat de la infracció, dins dels següents marges:

- a) Les infraccions lleus se sancionaran amb multes de 150 € - a 750 €.
- b) Les infraccions greus se sancionaran amb multes de 750 € - a 1.500 €.
- c) Les infraccions molt greus se sancionaran amb multes de 1.500 € - a 3.000 €.

Les anteriors sancions podran incrementar-se quan disposicions sectorials regulin expressament un règim sancionador.

En aquest supòsit, les sancions a aplicar seran:

Faltes lleus: Del 10% al 30% del màxim previst legalment.

Faltes greus: Del 30% al 60% del màxim previst legalment.

Faltes molt greus. Del 60% al 100% del màxim previst legalment.

De conformitat amb allò previst a l'art. 233.2 del Decret legislatiu 2/2003 del 28 d'abril pel que s'aprova el text refós de la Llei Municipal i de Règim Local de Catalunya, els particulars que per frau o negligència causin danys en el domini públic o hi facin actes d'ocupació, seran sancionats amb multa import de la qual pot establir-se entre el valor i el doble del valor del perjudici causat o d'allò usurpat sense perjudici d'ésser obligats a reparar els danys i els perjudicis causats i a restituir el que haguessin sostret.

En els supòsits d'activitats o ocupacions subjectes a llicència, la comissió de dues infraccions greus o una de molt greu donarà lloc a la retirada de la llicència, llevat que una disposició sectorial estableixi una altra cosa; la comissió d'una infracció greu donarà lloc a la retirada temporal de la llicència, llevat que una disposició sectorial estableixi una altra cosa.

Capítol IV

Mesures alternatives reparadores

Article 135.- Sense perjudici del que es preveu en els capítols anteriors del present títol VI s'estableix la possibilitat que la sanció imposada a adolescents i joves majors de 12 i menors de 18 anys, per infracció de les normes de la present ordenança, pugui ser substituïda per una mesura alternativa reparadora.

Article 136.- El procediment que es portarà a terme per tal que es pugui optar per l'aplicació d'una mesura reparadora serà el següent:

Primer.- L'expedient sancionador es tramitarà i resoldrà d'acord amb el que es preveu amb caràcter general en la present ordenança i en la normativa vigent.

Segon.- Notificada la sanció a l'infractor i als seus pares o tutors, en el termini de 10 dies hàbils l'infractor i els seus pares o tutors presentaran escrit al Registre Municipal de l'Ajuntament, optant per la commutació de la sanció econòmica per una mesura reparadora alternativa. Aquest escrit, presentat en temps i forma, suspèn l'execució de l'expedient sancionador, i en conseqüència del termini de pagament de la sanció.

Tercer.- A continuació el cas serà estudiat pels Serveis Socials de l'Ajuntament que efectuaran en el termini màxim d'1 mes una proposta del Pla de reparació.

Quart.- L'acceptació o no del Pla de reparació per l'infractor s'efectuarà en el termini màxim de 10 dies des de que s'efectuï la proposta del Pla de reparació.

En el supòsit que en l'esmentat termini no s'efectuï cap manifestació d'acceptació o no del Pla, s'entendrà que no s'accepta i s'aixecarà la suspensió de l'execució de l'expedient sancionador que continuarà el seu tràmit.

Cinquè.- L'acceptació per l'infractor i els seus pares o tutors del Pla de reparació s'efectuarà mitjançant la signatura del document que s'adjunta com a annex II que es presentarà en el Registre Municipal en el termini previst en l'apartat anterior.

Sisè.- La realització del Pla s'efectuarà amb el seguiment dels professionals dels Serveis Socials de l'Ajuntament i sota la supervisió dels tècnics municipals competents, en cas de mesures al servei de la comunitat.

Setè.- Finalitzat el Pla de reparació s'efectuarà, pels Serveis Socials de l'Ajuntament, la seva valoració.

Si la valoració és positiva, s'arxivarà l'expedient sancionador considerant que la infracció ha estat reparada.

Si la valoració és negativa per abandonament del procés, no presentació o incomplint de forma injustificada i/o reiterada de les activitats pactades, l'acord restarà sense efectes i es procedirà a aixecar la suspensió de l'expedient sancionador que continuarà el seu curs.

Article 137.- El Pla de reparació s'ha d'aplicar en el termini màxim de 3 mesos a comptar des de l'acceptació formal per part de l'infractor i els seus pares o tutors.

Article 138.- Els tipus de mesures reparadores a aplicar poden ser:

- a) Reparació de danys: Que comprèn la reparació del dany que s'hagi causat en la mida del possible. Aquesta mesura només es pot aplicar si es pot actuar directament sobre les conseqüències.

Si hi ha víctima, cal que aquesta accepti ser inclosa en la mesura, ja que si no esdevindria impossible efectuar-la. La inclusió de la víctima obre la porta a poder fer, també, una mesura de mediació.

- b) Serveis a favor de la comunitat: Realització d'activitats no retribuïdes d'interès social i/o comunitari.

El tipus de servei estarà relacionat amb el tipus de falta comesa per tal que la mesura sigui significativa i coherent amb el dany comès.

- c) Realització de tasques socioeducatives: Realització d'activitats específiques de contingut educatiu encaminades a facilitar-los el desenvolupament de la seva competència social.

El tipus d'activitat es relacionarà amb el tipus de falta comesa per tal que la mesura sigui significativa i coherent amb el dany comès.

- d) Amonestació de l'alcalde: Amonestació dirigida a fer-los comprendre la gravetat dels fets comesos i les conseqüències que han o podien haver passat, instant a la persona a no tornar-ho a fer en un futur.

Aquesta mesura tindrà efecte, sobretot, en menors de 12 a 14 anys i en persones no reincidentes.

Article 139.- Per valorar la mesura adient a cada cas i la seva duració es tindran en compte els següents ítems:

- Tipus d'infracció
- Gravetat de la infracció
- Perjudicis causats als interessos col·lectius
- Reincidència
- Grau de responsabilitat de l'infractor
- Grau de responsabilitat en la infracció dels tutors legals (en els menors o incapacitats)
- Edat de l'infractor
- Situació sociofamiliar de l'infractor
- Altres circumstàncies específiques que afectin en el cas tant com a agreujant o com a atenuant.
- Col·laboració de la família en el Pla de reparació.

Article 140.- Si en el moment de valoració d'un cas es comprova que l'aplicació d'una mesura alternativa no hagi de tenir els resultats esperats en el projecte (per exemple: en el cas d'un reincident greu) o que, fins i tot, pot ser contrapudent pel procés social i personal de l'infractor, es deixarà sense efectes el Pla i s'aixecarà la suspensió de l'expedient sancionador que continuarà el seu curs.

DISPOSICIÓ TRANSITÒRIA PRIMERA.- Per a complir l'obligació establerta a l'article 39 s'estableixen els següents terminis màxims, comptats des de l'entrada en vigor d'aquesta Ordenança, segons l'antiguitat de l'edifici:

- edificis de més de 100 anys, als tres anys.
- edificis entre 50 i 100 anys, als cinc anys.
- edificis entre 10 i 50 anys, als sis anys.

En cap cas aquesta disposició transitòria pot justificar l'incompliment de l'obligació de conservació i manteniment de la seguretat dels edificis, tal i com es refereix a l'article 38 de la present Ordenança.

DISPOSICIÓ TRANSITÒRIA SEGONA.- Els edificis existents que, amb independència de la seva antiguitat, hagin estat sotmesos a obres de rehabilitació per a les quals hauran d'haver sol·licitat la pertinent llicència municipal, podran justificar el compliment dels seus deures de conservació amb el certificat final de l'obra emès pel tècnic director; el còmput del termini per a complir amb les disposicions d'aquesta Ordenança començarà a partir de l'emissió d'aquest certificat final d'obres.

DISPOSICIÓ DENEGATÒRIA.- A l'entrada en vigor de la present Ordenança, s'entendrà derogada l'Ordenança de Policia i Bon Govern aprovada per l'Ajuntament Ple en data 7-8-69 i rectificacions de data 3-7-70.

ANNEX

DOCUMENT D'ACREDITACIÓ DE L'ESTAT DE CONSERVACIÓ I DE SEGURETAT DELS ELEMENTS EXTERIORS DELS EDIFICIS.

..... del Col·legi de
núm. de col·legiat resident a

CERTIFICO :

Que l'edifici situat al núm. del carrer/plaça.....
 d'aquesta ciutat, que està compost de P. Baixa i P. Pis, presenta les següents
 característiques en els paràmetres exteriors:

DESCRIPCIÓ	ESTAT DE CONSERVACIÓ			TIPUS D'INTERVENCIÓ		
	SI	NO	Bo	A reparar	Perillós	Immediata Programada (temps)
-Tipus de revestiment						
Aplacat						
Estucat						
- Balcons						
- Àmpits						
- Tribunes						
- Ràfecs						
- Canalons						
- Baranes						
- Coberta						
- Altres elements:						

OBSERVACIONS.....

Vist l'estat de conservació i seguretat dels paraments exteriors, el qui subscriu estima que

Per a la seva constància , s'estén la present a Argentonà,dede mil
 nou-cents noranta

- (1) Descriviu altres elements, si n'hi ha, i indiqueu -ne l'estat de conservació. Altres consideracions de caràcter general que es considerin adients.
- (2) Indiqueu, si s'escau, les obres de reparació a realitzar i el termini màxim de finalització, així com, si és el cas, les recomenacions respecte a les futures accions de manteniment.

ANNEX II: Model del document de voluntarietat

En/Na, amb D.N.I., i domicili a

MANIFESTA:

1.- Que el dia va protagonitzar els fets en virtut dels quals va resultar

i que imposada la corresponent sanció i vista la proposta d'alternativa a la sanció que correspon en aquests casos, formulada per l'Ajuntament d'Argentona, decideix **VOLUNTÀRIAMENT** escollir la commutació de la sanció econòmica per la mesura reparadora alternativa que consisteix en

2.- Que reconeix la naturalesa voluntària d'aquesta decisió i aquest document i en tot cas manifesta que les feines a realitzar no impliquen vincle laboral, ni tampoc arrendament de serveis, i que no existeix contraprestació econòmica, sinó compliment d'una petició voluntària de commutar una sanció per treball d'interès comunitari.

3.- Que assumeix tota la responsabilitat que es pugui generar com a conseqüència dels seus actes i omissions, en la realització de les feines comunitàries, restant directament obligat en els tercers perjudicats.

4.- Que assumeix el risc dels danys que pugui prendre en la realització de les mesures pactades, renunciant a qualsevol reclamació futura, llevat en el cas manifest de dol o negligència imputable a l'Administració.

Argentona, a de De 200

Nom

Firma

En/Na Com a pare i mare o tutors legals de, l'autoritzo a la firma del present document, assumint les responsabilitats que en conseqüència es puguin derivar, en especial pel que respecta a allò que disposa l'article 1903 del Codi Civil.

FIRMA

ANNEX III: Croquis de les característiques de les peces remuntables

VADO T-3 H VEHICULOS

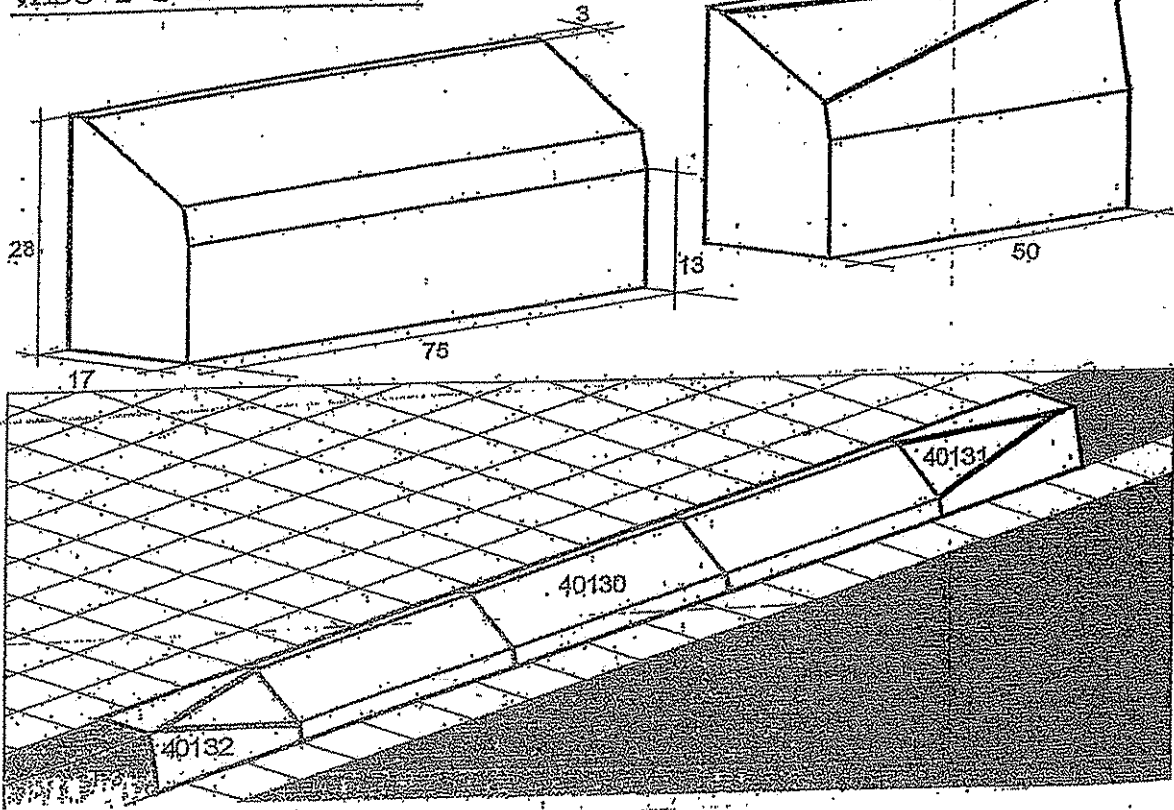

VADO CP MANRESA

